

# Cody Universal

1/1 1/2 1/3



## Gerätebeschreibung



Das Cody Universal besteht aus einer Auswertelogik und einem Bedienelement. Beide Einheiten werden durch ein einfaches zweiadriges Kabel ohne Spezialstecker verbunden. Die Programmierung des Cody Universals erfolgt über die Tastatur mit Hilfe des Mastercodes. Mit dem Cody Universal 1/2 & 1/3 haben Sie die Möglichkeit, zwei bzw. drei Torantriebe oder ähnliches mit nur einem Steuergerät zu bedienen. Sie entscheiden bei der Vergabe von Passiercodes durch direkte Zuordnung, welcher Passiercode welchen Antrieb steuert. So kann jeder Anwender selbst bestimmen, wie viele Codes für das jeweilige Tor abgespeichert werden.

### **Mastercode:**

Der Mastercode ist ein achtstelliger Zahlencode, der für alle Programmiervorgänge des Gerätes benötigt wird. Erst nach Eingabe dieses Codes läßt sich das Gerät auf Ihre persönlichen Bedürfnisse programmieren. Werksseitig ist das Cody Universal grundsätzlich mit dem Mastercode 12345678 bereits vorprogrammiert.

### **Passiercode:**

Der Passiercode ist wahlweise ein vier - oder fünfstelliger Zahlencode, mit dem Sie Ihren Torantrieb betätigen. Sie haben die Möglichkeit, bis zu 50 unterschiedliche Passiercodes zu speichern, das heißt, dass bis zu 50 verschiedene Personen mit unterschiedlichen Passiercodes ein Tor öffnen können. Sollten Sie bei der Eingabe in Begleitung sein, so können Sie vor der eigentlichen Codeeingabe beliebig viele andere Tasten drücken. Somit ist weitestgehend ausgeschlossen, dass sich eine fremde Person Ihren Passiercode merken kann. Das Cody Universal

erkennt trotzdem Ihren Passiercode als korrekt an! Werkseitig ist das Cody Universal grundsätzlich mit dem Passiercode 1234 auf dem Speicherplatz 00 für Relais 1 bereits vorprogrammiert.

### **ACHTUNG!!!**

Nachdem Sie sich mit den Funktionen des Gerätes vertraut gemacht haben, programmieren Sie bitte auf jeden Fall Ihren persönlichen Mastercode ein, sowie auch einen persönlichen Passiercode, mit dem Sie den auf Speicherplatz 00 befindlichen Passiercode überschreiben. Nur so ist Ihr Cody Universal gegen Manipulationen geschützt!

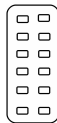

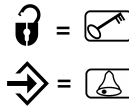

Version  
Duoline



### **TIPTOMATIC:**

Das Cody Universal ist speziell für Garagentore mit einer TIPTOMATIC-Zeit ausgestattet.

Diese Funktion erlaubt es Ihnen, nach Eingabe eines Passiercodes das jeweilige Tor innerhalb eines Zeitraumes von 60 Sekunden mit einer beliebigen Taste, außer der  -Taste, zu bedienen, ohne dass Sie den Passiercode nochmals eingeben müssen.

Die TIPTOMATIC-Zeit kann jedoch auch vor Ablauf der 60 Sekunden mit der  -Taste unterbrochen werden.

### **Sperrfunktion:**

Bei aktivierter Sperrfunktion wird das Cody Universal nach falscher Passiercode-Eingabe für 20 Sekunden gesperrt (erkennbar an einem Dreifach-Signalton). Wahlweise können Sie das Cody Universal so programmieren, dass die Sperrzeit nach jedem Fehlversuch um 10 sek. verlängert wird, bis ein korrekter Passiercode oder der Mastercode eingegeben wurde.

Das Ende der Sperrzeit wird durch einen langen Signalton signalisiert.

## Montageanleitung

### Montage der Auswerteeinheit (Innenbereich):

1. Schraubendreher in Schlitz auf Gehäusedeckel einstecken, nach oben hebeln und den Deckel öffnen.
2. Entfernen Sie die Steuerplatine (nur gesteckt).
3. Montieren Sie die mitgelieferten Kabel - Verschraubungen in das Gehäuse und stecken Sie die Platine wieder auf. Achten Sie hierbei auf richtiges Einschnappen der Platine.
4. Bohren Sie die Befestigungslöcher und schrauben Sie den Befestigungsbügel an der Wand fest.
5. Die Leitung für die Tastatur führen Sie nun durch den linken Kabel-Eingang (Dichtnippel) und die Netzleitung durch den rechten Kabel-Eingang. Achten Sie auf dichten Sitz von Dichtnippel und Kabelverschraubungen, sonst ist der Geräteschutz nicht gewährleistet.
6. Schließen Sie die Leitungen gemäß Anschlussplan an die entsprechenden Klemmen an.

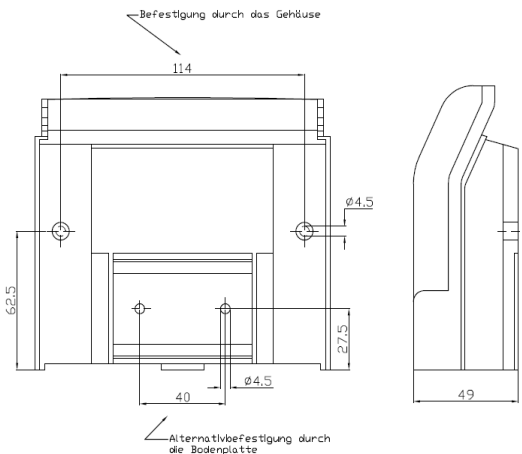
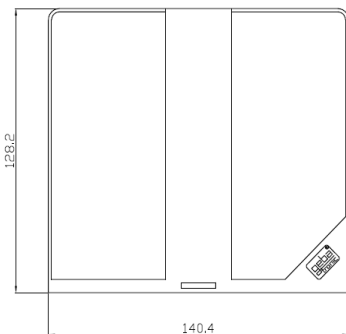
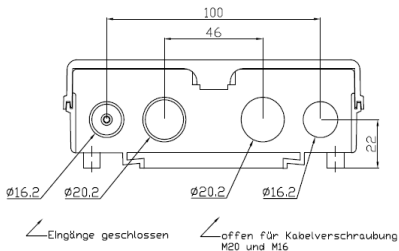

**geba GmbH** ist von der Gewährleistung und Produkthaftung befreit, wenn ohne unsere vorherige Zustimmung eigene bauliche Veränderungen vorgenommen werden oder unsachgemäße Installationen, gegen unsere vorgegebenen Montagerichtlinien, ausgeführt bzw. veranlasst werden. Der Weiterverarbeiter hat darauf zu achten, dass die EMV-Vorschriften eingehalten werden.

## Technische Daten

Spannung: 20-28V AC/DC, 230-240 V AC  
 Belastung Relaisausgang: 250V AC 5A  
 Anschlüsse: 1.5 mm<sup>2</sup> max.  
 Temperatur: -20 °C bis +60 °C

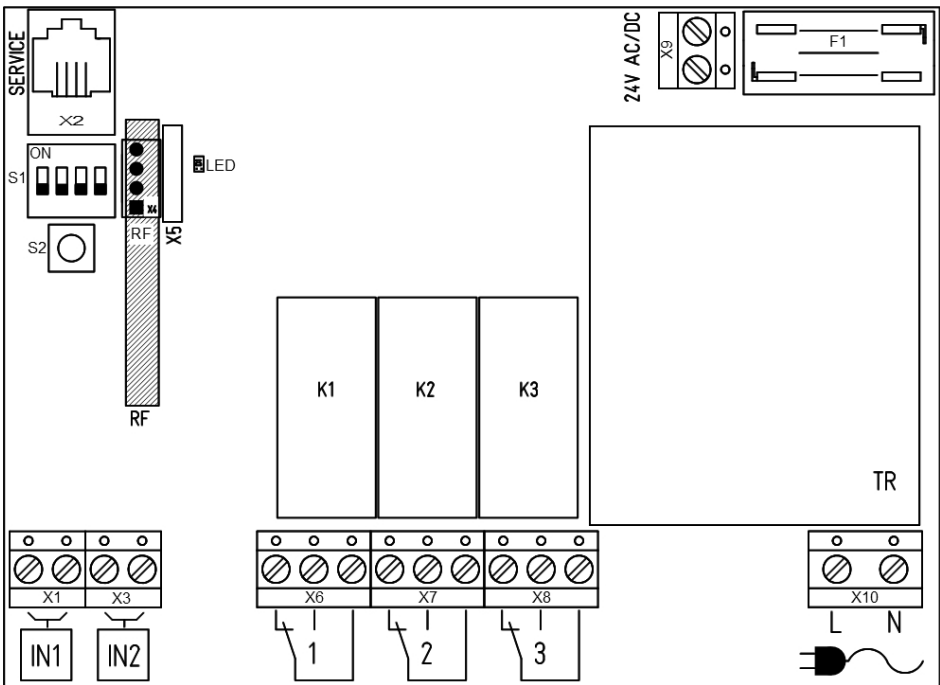

### Bestückungsvarianten – potentialfreie Kontakte



Cody Universal 1 / 1  
 Cody Universal 1 / 2  
 Cody Universal 1 / 3

= X6  
 = X6 + X7  
 = X6 + X7 + X8

Netz  
 230/240VAC



— Transponder

— Cody

Dieses Produkt entspricht:  
 EG-Richtlinien Elektromagnetische Verträglichkeit  
 EN 61000-6-1 08/2002  
 EN 61000-6-3 08/2002  
 EG Niederspannungsrichtlinie 2006/42/EG

## Programmieranleitung

**Bitte erst lesen - dann programmieren!!!**

Bevor Sie Ihr Cody Universal mit Ihren persönlichen Codes programmieren, prüfen Sie bitte zuvor unter Zuhilfenahme des werksseitigen Passiercodes 1234 und Schlüsseltaste die einwandfreie Funktion des Gerätes!

Im Normalfall wird jegliche Programmierung unter Zuhilfenahme Ihres persönlichen Mastercodes vorgenommen. Um sich mit der Art der Programmierung vertraut zu machen, beginnen Sie mit der Eingabe eines neuen Passiercodes, der den werksseitig voreingestellten (1234) überschreibt. Dies finden Sie unter Programmpunkt 2 beschrieben. Danach ändern Sie den Mastercode auf die von Ihnen gewünschte Ziffernkombination.

### ACHTUNG

Im Falle, dass Ihnen bei der Programmierung ein Fehler unterlaufen ist, können Sie durch Betätigung der Schlüsseltaste mit der Programmierung erneut von vorn beginnen.

## Programm 1 Eingabe eines neuen Mastercodes

Werksseitige Einstellung = 1-8

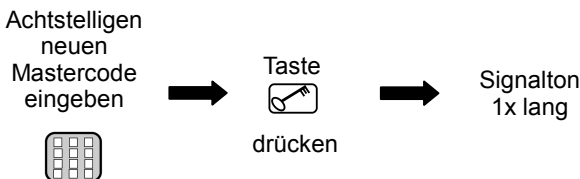
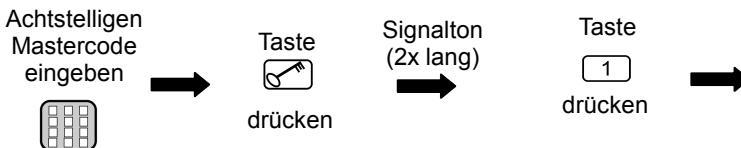

**Der neue Mastercode ist jetzt abgespeichert !**

## Programm 2 Eingabe eines neuen Passiercodes

Werkseitige Einstellung = 1-4

Achtstelligen  
Mastercode  
eingeben



Taste  
  
drücken

Signalton  
(2x lang)



Taste  
  
drücken



Speicherplatz mit  
2 Ziffern  
eingeben  
z.B. 07 oder 28



Vier- bzw. fünf-  
stelligen Passiercode  
eingeben



Taste  
  
drücken



Signalton  
1x lang



Nur bei Cody Universal 1/2 oder 1/3

Relaisausgang festlegen

Taste







drücken

Signalton  
1x lang

**Der neue Passiercode ist jetzt abgespeichert !**

**Der eingegebene Passiercode ist jetzt auf dem ausgewählten Speicherplatz gespeichert und mit dem festgelegten Ausgang verbunden!**

**Es können bis zu 50 unterschiedliche Passiercodes auf den Speicherplätzen 00-49 eingegeben werden!**



### Programm 3 Löschen eines Passiercodes

Achtstelligen  
Mastercode  
eingeben



Taste  
  
drücken

Signalton  
(2x lang)



Taste  
  
drücken



Speicherplatz mit  
2 Ziffern  
eingeben  
z.B. 07 oder 28



Taste  
  
drücken



Taste  
  
drücken



Signalton  
1x lang

**Der ausgewählte Speicherplatz des Passiercodes  
ist nun gelöscht!**



## Programm 4 Ändern der Steuerungszeit - Schaltzeit

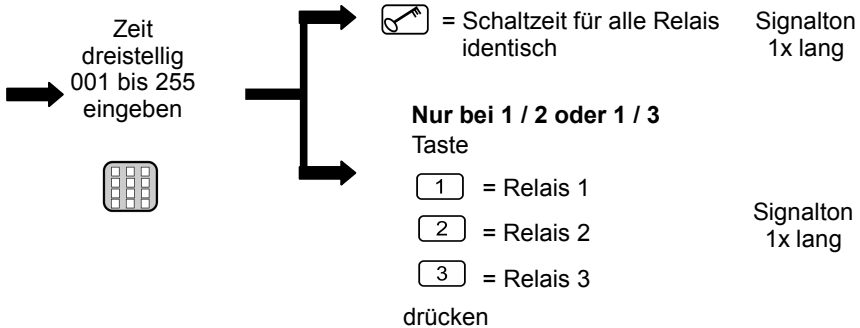
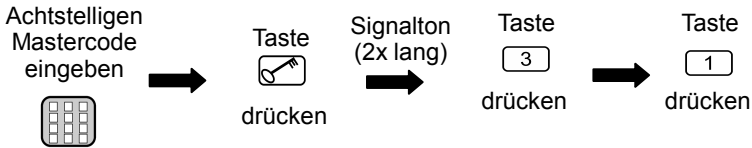

**Die Schaltzeit wurde den Relais entsprechend zugeordnet!**

## Programm 5 Ändern der Steuerungszeit - Tiptomatic-Zeit

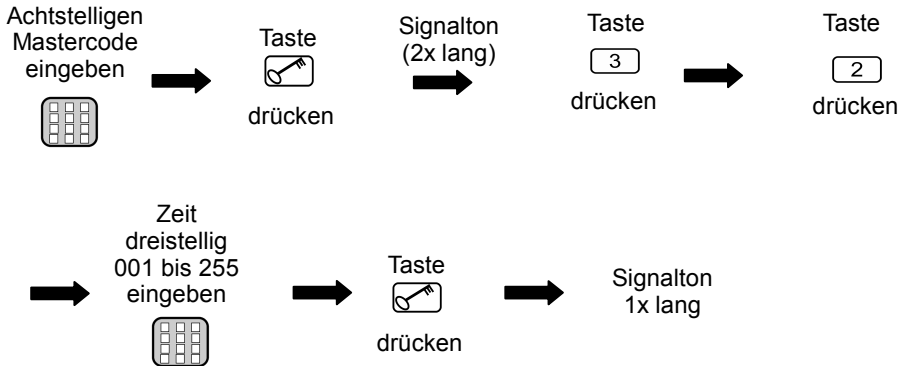

**Die geänderte Tiptomatic-Zeit ist gespeichert!**

Diese ist für alle Relais gleich (werksseitig 60 sek.).

## Programm 6 Ändern der Steuerungszeit - Sperrzeit

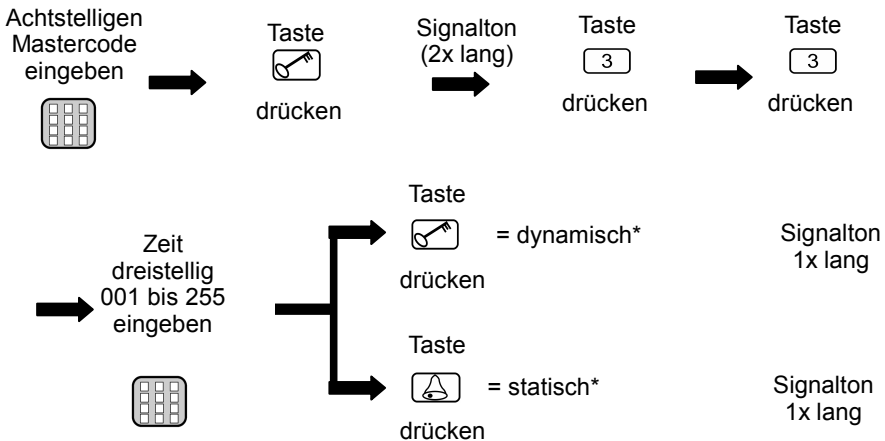

### \*Sperrzeiten:

**dynamische Sperrzeit** = bei jeder Fehleingabe wird die Zeit um jeweils 10 sek. verlängert (max.255 sek.)

**statische Sperrzeit** = bei Fehleingabe wird die Zeit auf den eingestellten Wert gesetzt ( bei 000 = ausgeschaltet)

**Die geänderte Sperrzeit ist gespeichert!**

## Programm 7 Eingabe der Betriebsart

Eingabe der Betriebsart\*:

Achtstelligen  
Mastercode  
eingeben



Taste  

drücken

Signalton  
(2x lang)



Taste

4

drücken



Taster

Schalter

Tiptomatic

Taste

1

2

3

drücken



Taste  

drücken



Signalton  
1x lang

### \*Betriebsarten:

**Taster** = Impulsbetrieb (Schaltzeit werksseitig 1 sek.)

**Schalter** = Toggle-Betrieb  
(1. Signal: Relais schaltet ein, 2. Signal: Relais schaltet aus)

**Tiptomatic** = innerhalb der eingestellten Tiptomatic-Zeit (werksseitig 60 sek.)  
kann das Relais durch Betätigung einer beliebigen Taste  
(außer ) nochmals geschaltet werden, ohne einen  
Passiercode neu einzugeben

## Die Betriebsart wurde geändert!

Bei Aktivierung der Betriebsart Taster oder Schalter ist die Tiptomatic-Funktion deaktiviert.

## Programm 8 Eingabe eines Passiercodes

Vier- bzw. fünf-  
stelligen Passiercode  
eingeben



Taste



drücken



Signalton  
1x lang

**Ein korrekter Code wird erkannt; das entsprechende Relais zieht an!**

Vor dem eigentlichen Passiercode können beliebig viele andere Tasten gedrückt werden.

Bei Eingabe eines falschen Passiercodes ertönt 3x ein Signalton; die Eingabe eines neuen Codes ist für die Dauer der Sperrzeit (werksseitig 20 sek.) nicht möglich. Der Ablauf der Sperrzeit wird durch einen langen Signalton signalisiert.

## Programm 1 Einlernen von Transponderschlüsseln



**Der Transponderschlüssel wurde auf das gewünschte Relais bzw. Block eingelernt!**

\*Hinweis:

### **Cody Universal 1/1**

Die Schlüssel sind auf 3 Blöcke zu je 255 Schlüsseln einer Farbe aufzuteilen. Die Blöcke entsprechen den ersten 3 DIP- Schaltern.

### **Cody Universal 1/2 , Cody Universal 1/3**

Hier sind die Blöcke den Relais zugeordnet d.h. pro Relais 255 Schlüssel, DIP 1 = Relais 1, usw.

Sollen mehrere Schlüssel (nur gleicher Farbe!) aufeinander folgend eingelernt werden, bleibt der DIP-Schalter in der ON- Position. Jeder einzelne einzulernende Schlüssel wird nach dem Aufleuchten der LED bestätigt, bevor der nächste Schlüssel zum Einlernen vor die Leseinheit gehalten wird. Nachdem der letzte Schlüssel eingelernt ist, wird der DIP- Schalter wieder auf die Ausgangsposition (=OFF) zurückgestellt.

**ACHTUNG:**

Es ist nicht möglich, Schlüssel unterschiedlicher Farbe in ein und denselben Block einzulernen!  
Die Leseinheit sollte nicht direkt auf Metall montiert werden.  
Verwenden Sie dann ein Distanzgehäuse (Art.Nr. 508.000G.00).

## Programm 2 Löschen von Transponderschlüsseln

Löschen spezifischer Schlüssel:

DIP des  
eingelernten  
Schlüssels auf ON  
stellen

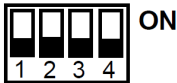

Gewünschten  
Schlüssel auf  
den Leser  
legen



LED blinkt  
(2x lang)



DIP wieder auf  
OFF stellen

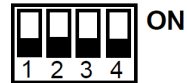

**Der einzelne Transponderschlüssel wurde nun gelöscht!**

Löschen aller Transponderschlüssel einzelner Relais bzw. Blocks:

DIP des zu  
löschenden Relais  
bzw. Blocks (1/2/3)  
auf ON stellen

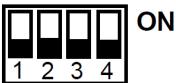

Reset-Taste auf  
der Logikplatine  
> 5 sek. drücken



DIP wieder auf  
OFF stellen

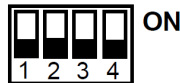

**Die eingelernten Schlüssel des ausgewählten Relais  
bzw. Blocks wurden nun alle gelöscht!**

## Programm 1 Einlernen von Handsendern

Stellen Sie vor dem Einlernen sicher, dass das optionale Funkmodul auf der Logikplatine fest aufgesteckt ist.

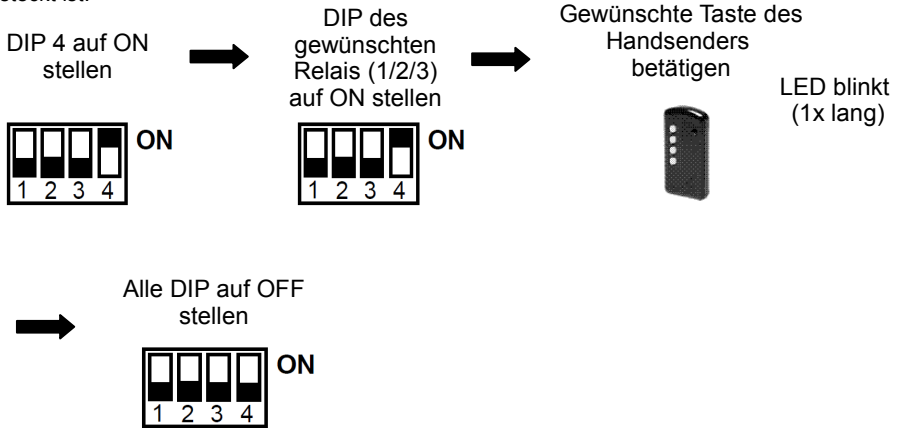

**Der Handsender wurde auf das gewünschte Relais eingelernt!**



## Programm 2 Löschen von Handsendern

Löschen spezifischer Handsender:

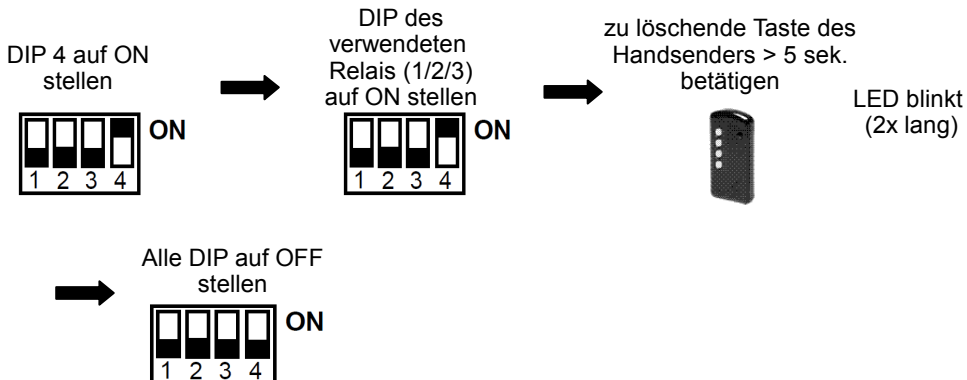

**Der gewünschte Handsender wurde nun gelöscht!**

Löschen aller Handsender eines einzelnen Relais:

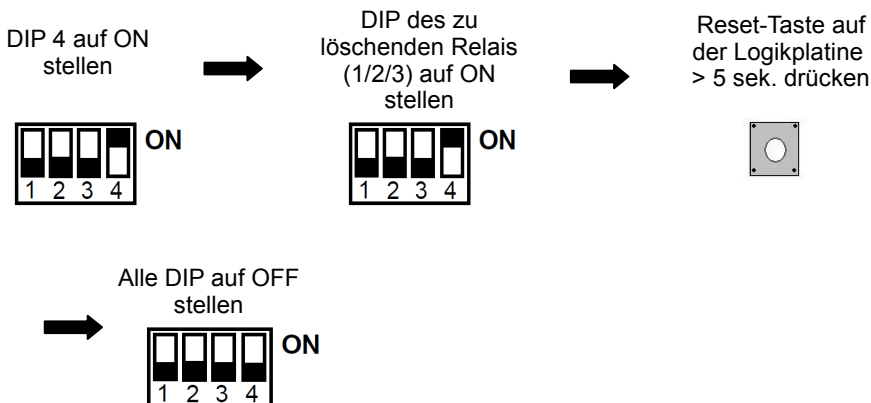

**Die eingelernten Handsender des ausgewählten Relais wurden nun alle gelöscht!**

## General-Reset



**Die Werkseinstellung sind durch den General-Reset wieder hergestellt!**

### **Werkseinstellung (Auslieferungszustand):**

- Alle Speicherplätze gelöscht (außer 00)
- Mastercode = Zahlenfolge 1 – 8
- Passiercode 00 = Zahlenfolge 1 – 4
- Relais 1 aktiv
- Betriebsart = Tiptomatic
- Tiptomatic-Zeit = 60 sek.
- Steuerzeit = 1 sek.
- Sperrzeit = 20 sek.

## Hinweis: Option

### Cody Universal Service Tool

Mit Hilfe des Service Tools können Sie bequem alle Programmierereinstellungen vornehmen. Alle Aktionen werden Ihnen komfortabel über ein LCD-Display angezeigt. Zudem haben Sie die Möglichkeit, gezielt Handsender und Transponder, durch Eingabe der jeweiligen Speicherplatznummer, zu löschen. Nach Betätigung von Transponder, Handsender oder nach Eingabe eines gültigen Passiercodes, wird Ihnen der jeweilige Speicherplatz im Display angezeigt.

**500.STU0.00**



## Device description

The Cody Universal consists of a decoder and a control element. Both units are connected by a simple two-wire cable without a special plug. Programming of Universal's Cody via the keyboard using the mastercode. With the Cody Universal 1/2 & 1/3 you have the option to operate 2 or 3 gate drives or the like with just one control element.

### **Mastercode:**

The mastercode is a 8 digit numeral code necessary for all programming procedures.

Only after the input of this code the appliance can be programmed according to your specific needs.

The Cody Universal is preset by the company with the mastercode 12345678.

### **Pass code:**

The pass code is either a four or five digit numeral code, by which you operate your door drive unit. You have the possibility to store up to 50 different pass codes, which means that up to 50 persons with individual pass codes can open the door. If you are accompanied by another person when entering your pass code you can first press as many keys as you like before you finally enter your code. This ensures that no other person can notice your pass code. The Cody Universal is preset with the pass code 1234 on memory slot 00.

### ATTENTION!!!



**After you have made yourself familiar with the functions of the appliance, please program your personal mastercode as well as a pass code with which you replace the pass code which is located on the memory place 00. Only by this your Cody Universal is protected against manipulation!**

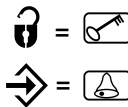

Version  
Duoline



### TIPTOMATIC:

Especially for garage doors the Cody Universal is designed with TIPTOMATIC timing. After entering a pass code and within a period of 60 seconds (adjustable) this function allows you to control the door with any key, except for the  button, and without the need to enter the pass code once again. This function, however, can be interrupted prior to the expiration of the 60 seconds, by pressing the  button.

### Lock-out function:

If the lock-out function is activated, the Cody Universal automatically blocks any input for a set period after the input of a wrong pass code which is signalled with a (3 beeps) sound signal.

By choice, you can arrange that the lock-out time can be doubled after any wrong input until a correct pass- or mastercode is entered. The end of the lock-out time is signalled by a long sound signal.

## Mounting instructions

### Interior mounting of the logic:

1. Put the screw-driver into the gap of the enclosure front, push the screw-driver up and open the enclosure.
2. Remove the control PCB (which is force fitted to the inside of the enclosure).
3. Locate the screwed glands supplied (sealing nipple left side) in the enclosure and replace the PCB. (Please ensure PCB is firmly in position)
4. Bore the fastening holes and fix the enclosure bracket to the wall.
5. The wires for the keyboard ensure through the left cable entry (sealing nipple), the wires for the relay contact through the middle cable entry and the wires for the supply voltage ensure through the right cable entry. Ensure tight seating of sealing nipple and cable gland, otherwise the water-protection of the appliance cannot be assured.
6. According to connection diagram connect the wires to the corresponding terminals.

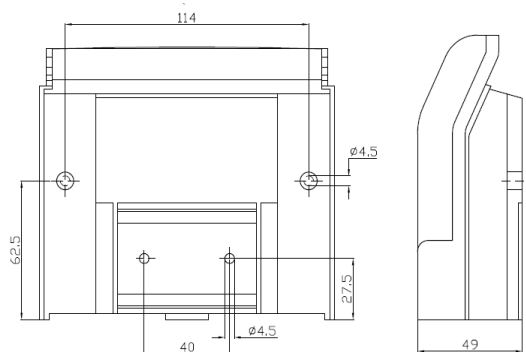
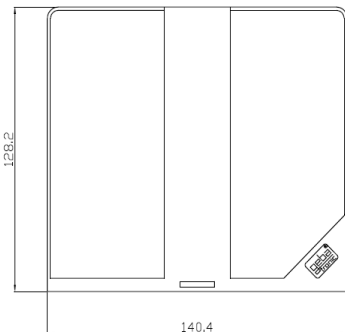
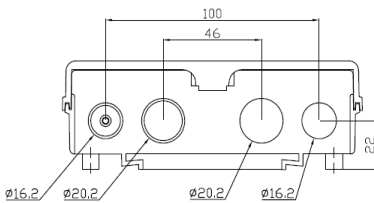

**geba GmbH** is released of its obligations regarding guarantee and product liability if – without prior permission - the unit has been modified, or if the installation is unproper or not in accordance with our instruction manual. The installer has to take care that the EMC-regulations are respected.

## Technical data

Supply voltage: 20-28V AC/DC, 230-240 V AC  
 Output: 250V AC 5A  
 Connections: 1.5 mm<sup>2</sup> max.  
 Ambient temperature: -20 °C to +60 °C

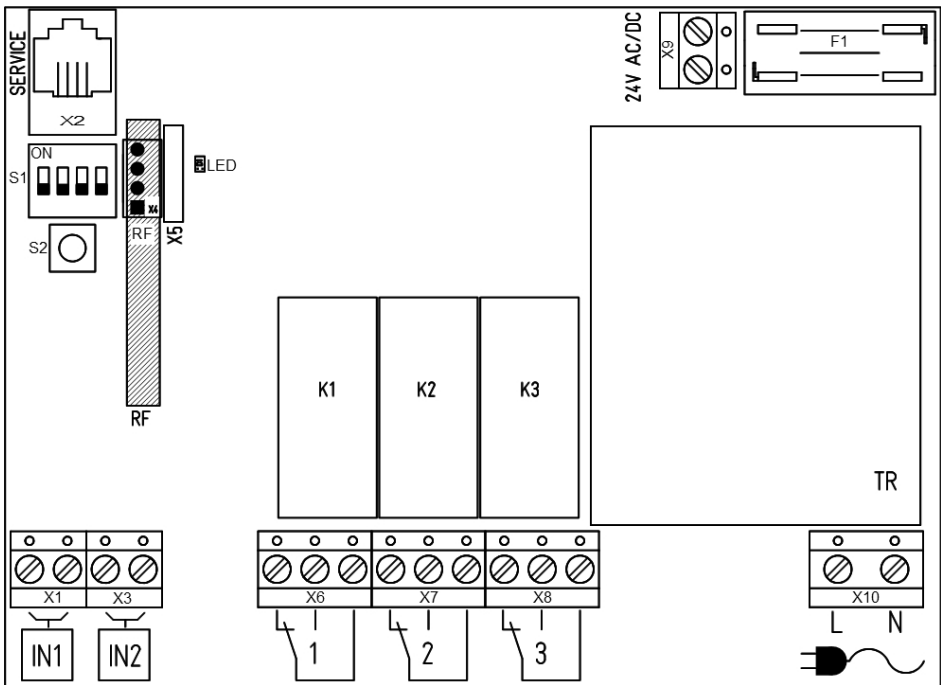

### Assembly versions - potential free contacts

230/240VAC

Cody Universal 1 / 1

= X6

Cody Universal 1 / 2

= X6 + X7

Cody Universal 1 / 3

= X6 + X7 + X8



Transponder

Cody

This product complies with:  
 EC Electromagnetic Compatibility Directives  
 EN 61000-6-1 08/2002  
 EN 61000-6-3 08/2002  
 Low Voltage Directive 2006/42/EC

## Programming instructions

**Please read first - then do programming!!!**

Before programming your Cody Universal with your personal codes, please check the faultless function of the appliance with the help of the factory's pass code 1234 and the  button. Usually, any programming is made via your personal mastercode. In order to get familiar with that kind of programming, you start with the input of a new pass code, which replaces the one preset by the factory (1234). The procedure is explained under item "Program 2". After that please change the factory set mastercode to your personal code of choice.

### Attention / Note

In case you made a mistake on programming, you can start over again by pushing of the

 button

## Program 1 Input of a new mastercode

Factory setting = 1-8

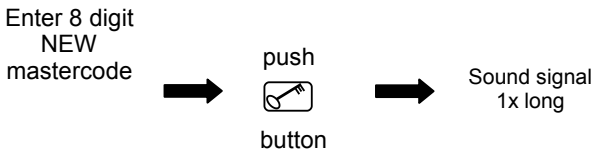
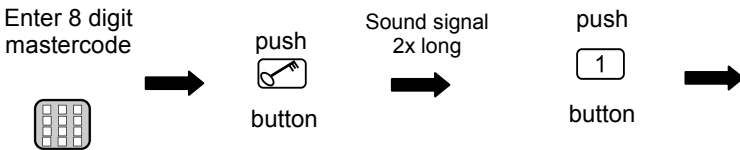

**The new mastercode is now saved!**



## Program 2 Creating a new pass code

Factory setting = 1- 4

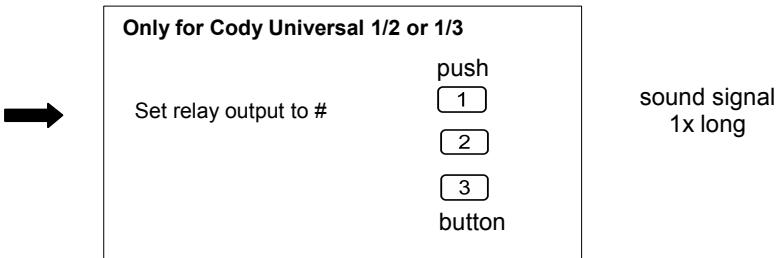
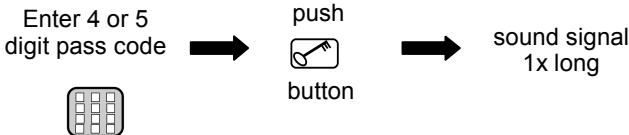
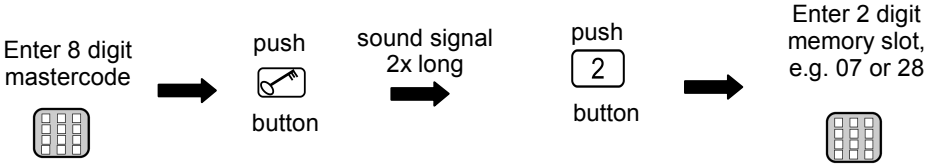

**The new pass code is now saved!**

**The entered pass code is now stored in the selected memory slot and connected to the specified output!**

**You can enter up to 50 different pass codes on the memories 00-49!**

### Program 3 Deleting a pass code

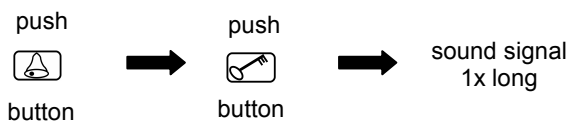
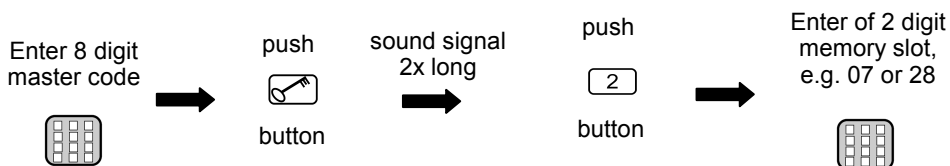

**The selected memory slot of the pass code  
is now deleted!**

## Program 4 Changing the control time - switching time

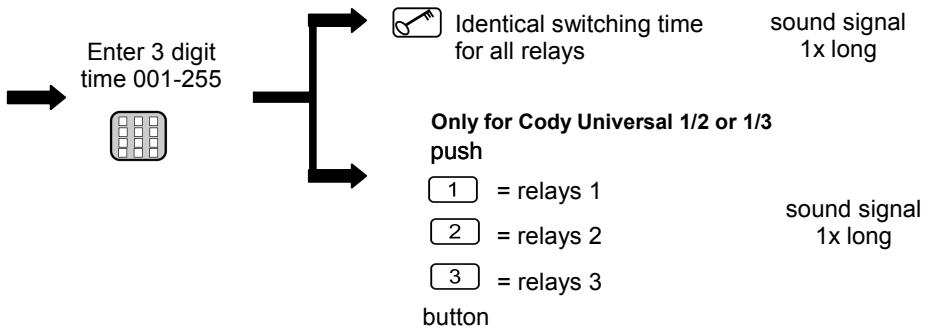
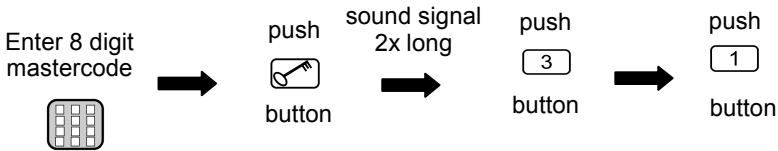

**The switching time is allocated to the relay accordingly!**

## Program 5 Changing the control time - Tiptomatic-time

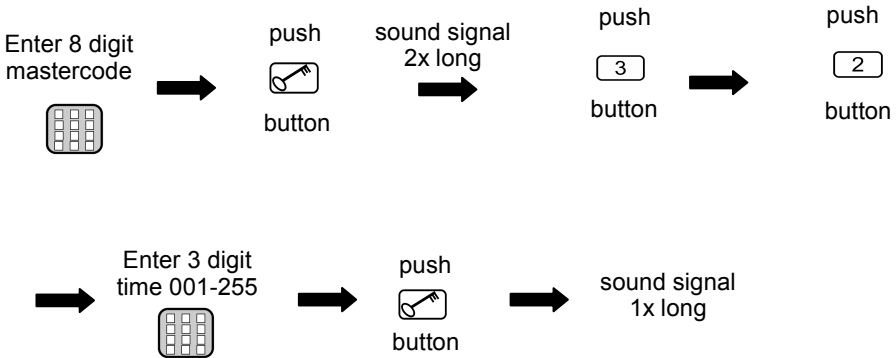

**The modified Tiptomatic time is saved!**

This set time is the same for all relays (factory 60 sec.).

## Program 6 Changing the control time - lock-out time

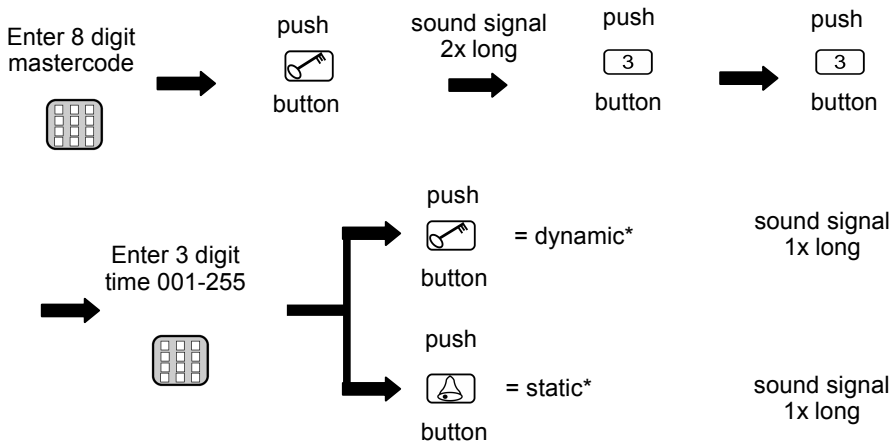

### \*Lock-out time:

**dynamic** = The lock-out time is extended by 10 sec. with every wrong entry (max. 255 sec.)

**static** = The lock-out time is always the set time (000 = turned off)

**The modified lock-out time is saved!**

## Program 7 Entering the control mode

Entering the control mode\*:

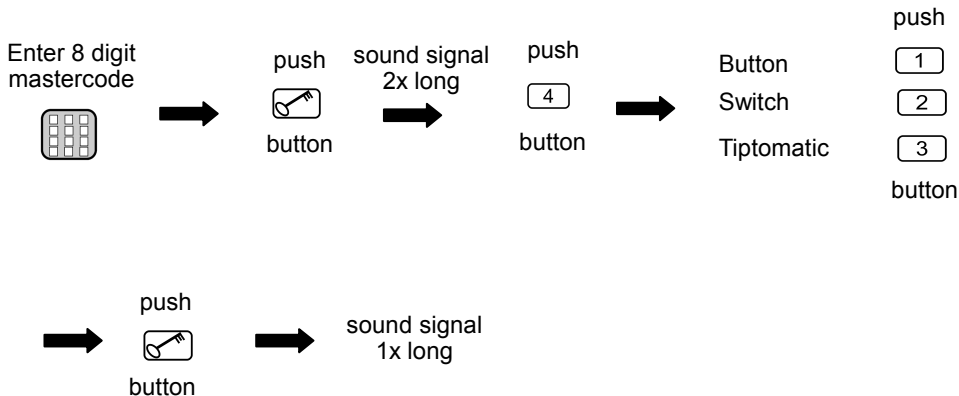

### \* control mode:

**Button** = Pulse mode (switching time factory 1 sec.)

**Switch** = Toggle mode (1st signal: relay switches, 2nd signal: relay switches off)

**Tiptomatic** = within the set Tiptomatic time (factory 60 sec.)

the relay can be switched again by pressing any key (except ) , without entering the pass code again

## The control mode is changed!

The Tiptomatic function is disabled once the control mode button or switch is selected.

## Program 8 Entering a pass code

Enter 4 or 5 digit  
pass code



push



button



sound signal  
1x long

**A correct code is detected; the corresponding relay is switched!**

**Before the actual pass code, you can press any other keys to prevent fraud.**

**If an incorrect pass code is entered, you will hear a sound signal (3 beeps).  
Entering a new pass code is only possible after the lock-out period (factory: 20 sec.) which end  
is signalled by a long sound signal.**

## Program 1 Teach-in of transponder keys

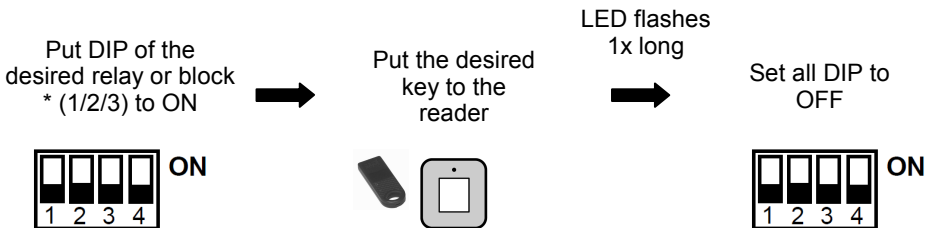

**The transponder key is programmed to the desired relay or block!**

\*Note:

### **Cody Universal 1/1**

The keys are distributed among three blocks of 255 keys per color. The blocks correspond to the first 3 DIP switches.

### **Cody Universal 1/2 , Cody Universal 1/3**

Here the blocks are allocated to the relay i.e. 255 keys per relay, DIP 1 = relay 1, etc.

If more than one key (of the same color only!) is taught-in, the DIP can remain in the ON position. The successful teach-in of every key is confirmed by the illumination of the reader's LED. After the last key has been taught-in, the DIP switch is reset to its initial position (OFF).

### **ATTENTION:**

It is not possible to teach-in keys of different colors in one and the same block!

The reader should not be mounted directly on metal. Then use a spacer case (No. 508.000G.00).



## Program 2 Deleting transponder keys

Delete specific keys:

Put DIP of the  
taught-in key  
to ON

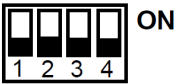

Put the desired  
key to the  
reader



LED flashes  
2x long



Set all DIP to  
OFF

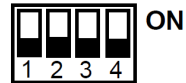

**The individual transponder key is now deleted!**

Delete all transponder keys of an individual relay or block:

Put DIP of the  
specific block or  
relay (1/2/3) to ON

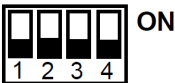

Press reset button  
on the logic board  
> 5 sec



Set all DIP to  
OFF

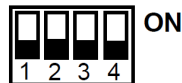

**All keys of this specific relay or block are now deleted!**

## Program 1 Teach-in of remote controls

Make sure before the teach-in that the optional wireless module is plugged in firmly at the logic board.

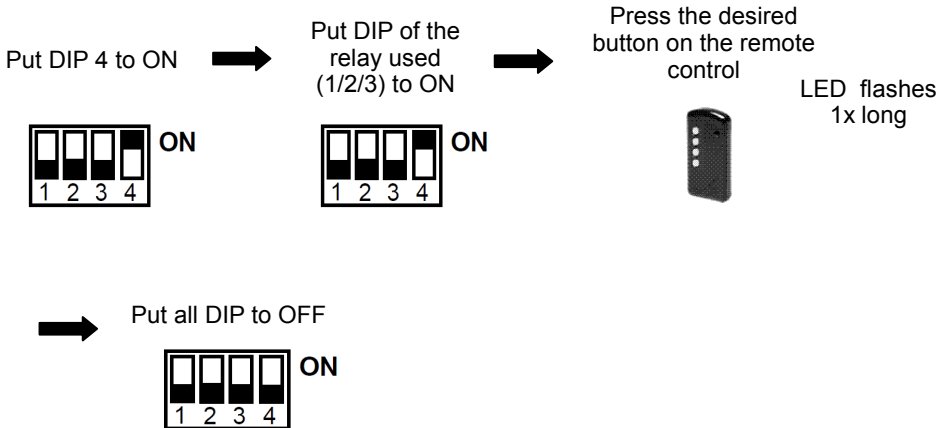

**The transmitter is programmed to the desired relay!**

## Program 2 Deleting of remote controls

Delete specific transmitter:

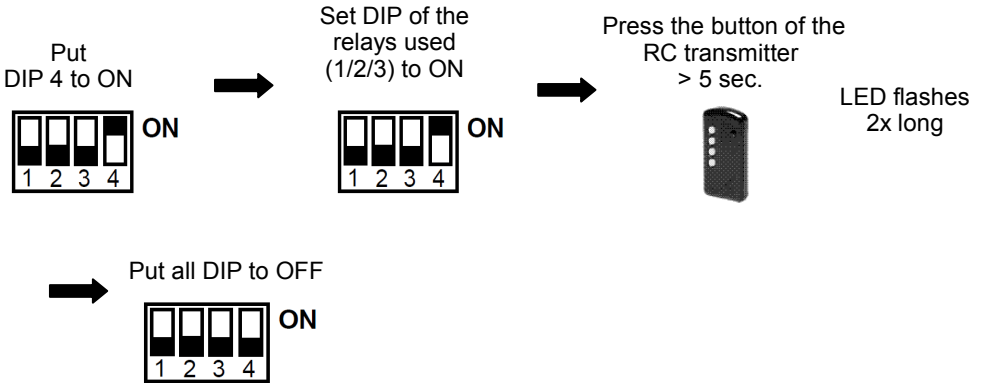

**The specific transmitter is now deleted!**

Delete all transmitters of a single relay:

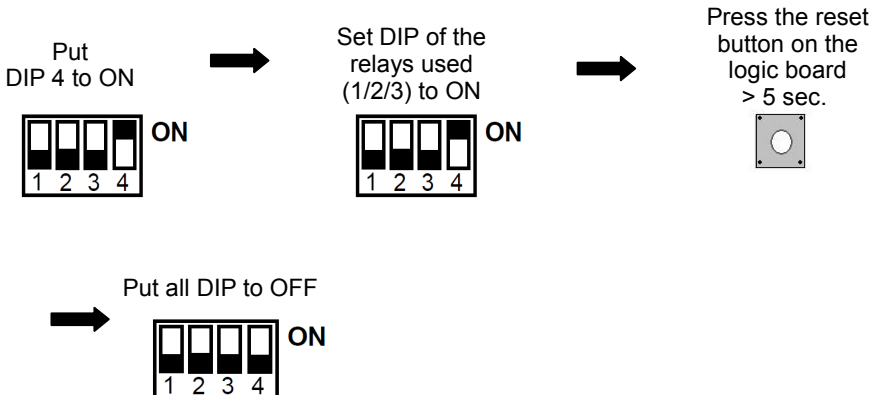

**The taught-in transmitters of the selected relays are now all deleted!**

General reset



## General reset

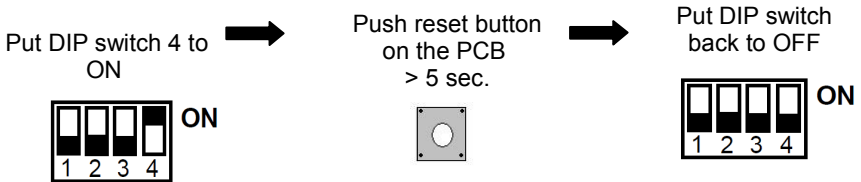

**All factory settings are restored by the general reset!**

### Factory settings (default settings):

- all memory slots erased (except 00)
- mastercode = sequence 1-8
- pass code 00 = sequence 1-4
- relay 1 active
- control mode = Tiptomatic
- Tiptomatic time = 60 sec.
- switching time = 1 sec.
- lock-out time = 20 sec.

## **Note: Optional Cody Universal Service Tool**

The Cody Universal Service Tool gives you the possibility to program your Cody Universal conveniently to your requirements. A LCD display shows you every programming step, including the # of a used memory slot, relays settings etc. It also allows you to delete transponders and RC transmitters directly by their used memory slot.

**Ref. 500.STU0.00**



## Description de l'appareil

Le Cody universel se compose d'un décodeur et d'un élément de commande. Les deux unités sont reliées par un simple câble à deux conducteurs. La programmation se fait sur le clavier à l'aide du code maître. Avec le Cody universel 1/2 & 1/3, vous avez la possibilité de commander 2 ou 3 portes ou installations similaires. Vous attribuez directement les codes utilisateurs à un relais (installation) directe. Ainsi vous distribuez les 50 codes utilisateurs sur les différentes installations et vous décidez combien de codes sont stockés pour chaque porte.

### **Code maître :**

Le code maître est un code numérique à huit chiffres nécessaire pour toutes les opérations de programmation. C'est seulement après l'introduction de ce code que vous pouvez programmer l'appareil selon vos besoins personnels. A l'usine tous les appareils sont programmés avec le code maître 12345678.

### **Code utilisateur :**

Le code utilisateur est un code numérique à quatre ou cinq chiffres. Votre Cody universel dispose de 50 codes-utilisateurs différents, ce qui signifie que 50 personnes différentes peuvent ouvrir la porte chacune avec son code personnel. Si une personne vous accompagne quand vous utilisez le code utilisateur, tapez un certain nombre de chiffres, n'importe lesquels, **AVANT** votre code. Le décodeur reconnaît votre code dans la suite des chiffres tapés. Tous les TCS - Cody sont livrés avec le code utilisateur 1234 sur l'adresse de mémoire 00 et à sortie de relais 1. La confirmation du code est effectuée en appuyant sur touche.

## ATTENTION!!!



Pour des raisons de sécurité, il est recommandé de programmer votre code maître et un code utilisateur (sur l'adresse de mémoire 00) afin d'effacer les codes programmés en usine.

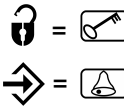

version  
Duoline



### TIPTOMATIC :

Le Cody universel est spécialement équipé pour les portes de garage avec la fonction TIPTOMATIQUE. Après l'introduction d'un code utilisateur, vous avez une impulsion, chaque prochaine manipulation d'une touche (sauf ) vous donne une autre impulsion. Avec la touche , la fonction TIPTOMATIQUE est interrompue. La durée de la fonction TIPTOMATIQUE (en usine 60 secondes) est modifiable.

### Fonction de verrouillage :

Si la fonction de verrouillage est activée, le Cody universel sera automatiquement verrouillé après l'introduction d'un faux code utilisateur pour 20 secondes (reconnaisable par un triple bip court). Le temps de verrouillage est programmable en statique ou en dynamique.

En verrouillage dynamique, le temps de celui-ci se double après chaque mauvais code. La fin du temps de verrouillage sera indiqué par un bip long.

## Instructions de montage

### Montage de la partie logique (intérieure) :

1. Glissez un tournevis dans la fente du couvercle et faites basculer le tournevis vers le haut
2. Enlevez la platine.
3. Montez les presses-étoupes dans le boîtier et remontez la platine correctement avec les bornes en face des presses-étoupes..
4. Forez les trous de fixation et fixez l'étrier sur le mur.
5. Les câbles pour le clavier sont introduits dans le presse-étoupe à gauche, les câbles pour les relais dans le presse-étoupe du milieu et les câbles pour l'alimentation dans le presse-étoupe de droite. Serrez correctement les presses-étoupes afin de garantir l'étanchéité de votre branchement.
6. Vous branchez les fils suivant le schéma.

POUR DES RAISONS DE SECURITE, IL EST RECOMMANDE D'INSTALLER LE CLAVIER A L'EXTERIEUR ET LA PARTIE LOGIQUE A L'INTERIEUR DU LOCAL A PROTEGER.

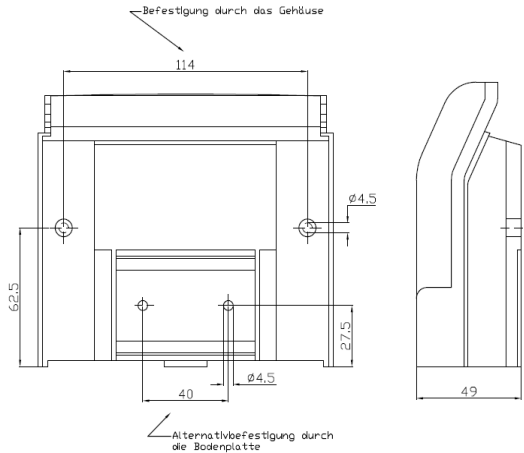
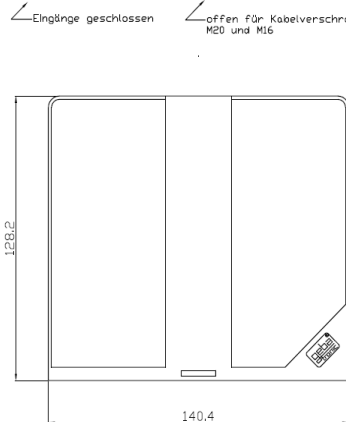
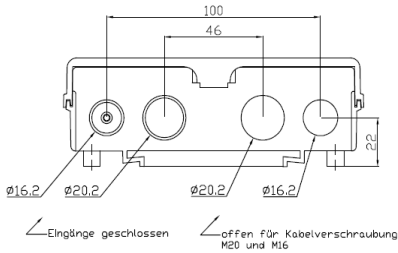

La Sté. **geba GmbH** sera libérée des obligations de garantie et de la responsabilité du produit si des modifications constructives sont faites sans notre autorisation au préalable ou que l'installation soit faite non conformément à nos instructions de montage. L'installateur doit faire **attention** à ce que la norme NFP 25362 soit respectée.



## Données Techniques

Alimentation: 20-28V AC/DC, 230-240 V AC

Contact sortie relais: 250V AC 5A

Diam. câbles: 1.5 mm<sup>2</sup> max.

Température de service: -20 °C à +60 °C

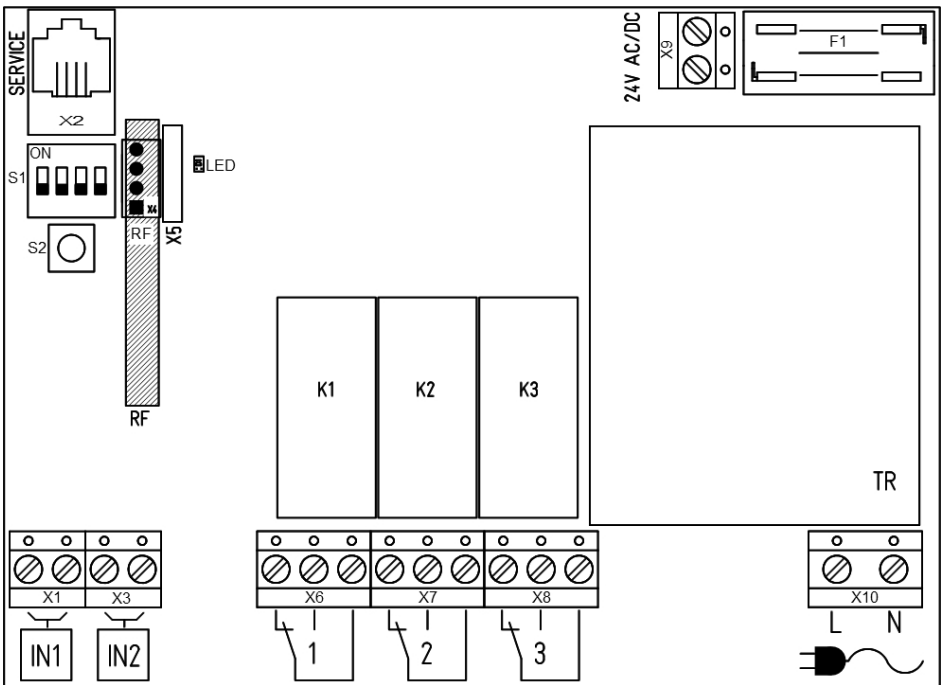

### Variantes de branchements – contact sec hors tension



Cody Universel 1 / 1  
Cody Universel 1 / 2  
Cody Universel 1 / 3

= X6  
= X6 + X7  
= X6 + X7 + X8

— Transpondeur

— Cody

Secteur  
230/240VAC

Ce produit est conforme :  
aux directives CE de la compatibilité  
électromagnétique  
EN 61000-6-1 08/2002  
EN 61000-6-3 08/2002  
Et la Directive Basse Tension 2006/42/CE

## INSTRUCTIONS DE PROGRAMMATION

**C'est pourquoi, avant de commencer à programmer,  
nous vous conseillons de lire soigneusement notre mode d'emploi!!!**

Avant de programmer votre Cody Universel avec vos codes personnels, contrôlez à l'aide du code utilisateur 1234 programmé usine et de la touche clé, le bon fonctionnement de votre installation, Normalement chaque programmation se fait à l'aide de votre code maître personnel.

Afin de vous familiariser avec la programmation de votre Cody Universel, commencez avec l'entrée d'un code utilisateur qui effacera le code utilisateur 1234 programmé en usine à son emplacement de mémoire 00. Vous trouverez la description sous Programme 2.

Ensuite modifiez le code maître 12345678 programmé en usine (programme 1).

**Au cas où vous voulez terminer la programmation, appuyez sur la touche clé et recommencez.**

### Programme 1 ENTREE D'UN NOUVEAU CODE MAÎTRE

Programmation en usine = 1-8

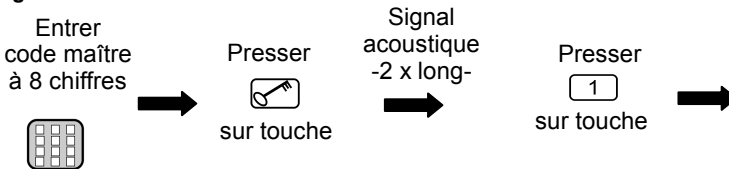

**Maintenant le nouveau code maître a été mémorisé !**

## Programme 2 PROGRAMMATION D'UN CODE UTILISATEUR

Programmation d'usine = 1-4

Entrer  
code maître  
à 8 chiffres



Presser  
  
sur touche

Signal  
acoustique  
-2 x long-



Presser  
  
sur touche



Entrer emplacement  
de mémoire avec  
2 chiffres  
p. ex. 07 ou 28



Entrer code  
utilisateur à 4 ou 5  
chiffres



Presser  
  
sur touche



Signal  
acoustique  
-long-



**Uniquement pour Cody Universel 1/2 ou 1/3**

Presser  

Déterminer la sortie relais et  
Presser la touche 1,2 ou 3





sur touche

Signal  
acoustique  
-long-

**Le nouveau code utilisateur entré a été mémorisé sur l'emplacement et sortie relais choisi!**

**Un code utilisateur sera effacé par la programmation de son emplacement de mémoire (00 - 49) correspondant.**

### Programme 3 Effacement d'un code utilisateur

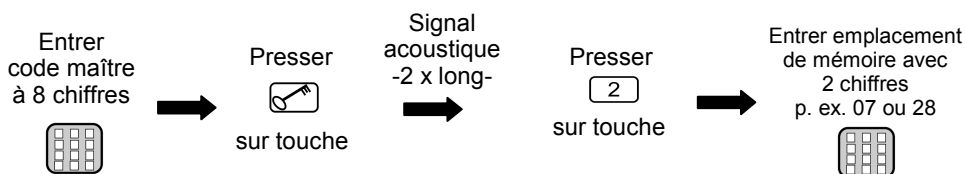

**L'emplacement de mémoire choisi a été vidé  
de son code utilisateur**

## Programme 4 Temporisation de l'impulsion

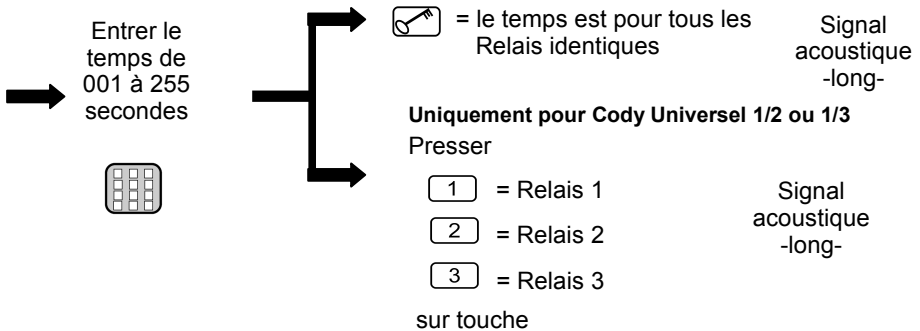
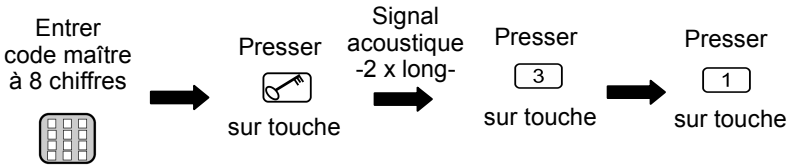

**Le temps est attribué au relais correspondant**

## Programme 5 Changement de la durée du Tiptomatic

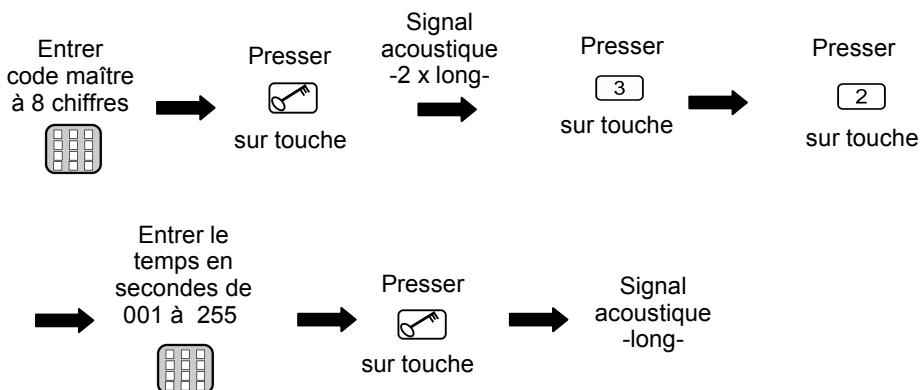

**Le nouveau temps du tiptomatic est mémorisé!**

Le temps est identique pour tous les Relais (60 sec.).

## Programme 6 Changements des fonctions de blocage du clavier

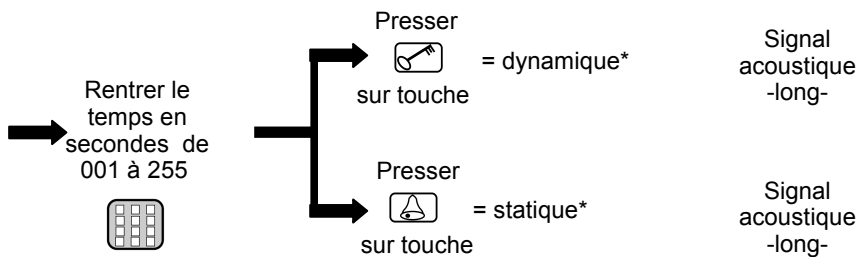
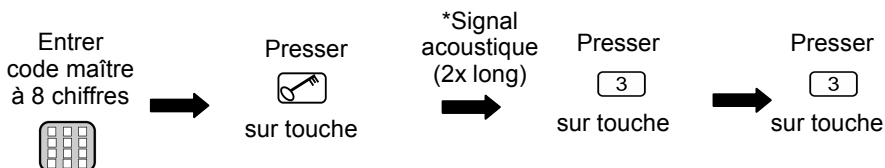

### \*Temps de blocage :

- dynamique** = après chaque code utilisateur incorrect le temps de blocage se rallonge de 10 secondes (max. 255 sec.),
- statique** = après chaque code utilisateur incorrect le clavier se bloque pour le temps programmé ( avec le temps sur 000 = pas de blocage),

## Programme 7 Fonctionnement du relais

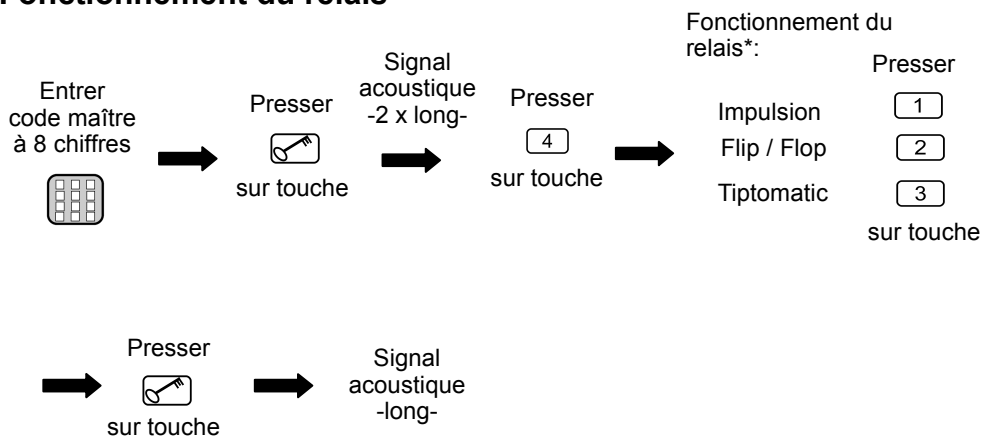

### \*Fonctionnement:

**Impulsion** = monoflop (durée sortie d'usine 1 sec.)

**Inverseur** = Flip / Flop

(1. code correct: le relais se ferme, 2. code correct: Le relais retombe)

**Tiptomatic** = Après un code correct vous pouvez envoyer des impulsions en appuyant sur une touche. La durée est programmable (sortie d'usine 60 sec). Avec la touche clé vous bloquez de nouveau le clavier.

**La fonction monoflop ou flip flop désactive la fonction tiptomatic.**



## Programme 8 Utilisation d'un code utilisateur



**Un code utilisateur correct  
est reconnu au signal acoustique long et la sortie relais activée!**

Si une personne vous accompagne quand vous utilisez votre code utilisateur, tapez un certain nombre de chiffres, n'importe lesquels, **AVANT** votre code. Le décodeur reconnaît votre code dans la suite des chiffres tapés. Après l'introduction d'un faux code utilisateur votre Cody Universel se bloque pendant 20 secondes (reconnaisable par un triple bip court). Un bip long annonce la fin du temps de verrouillage.

## Programme 1 Programmation des clés

Poussez le DIP  
du Relais  
au groupe\* (1/2/3)  
sur ON



Présentez la  
clé à environ  
2 cm du lecteur

LED clignote 1  
x



Repoussez le  
DIP sur OFF

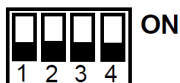
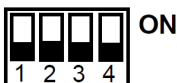

**La clé est mémorisée sur le Relais ou groupe sélectionné!**

**\*attention :**

**Cody Universel 1/1**

Les clés peuvent être mémorisées dans 3 groupes de 255 clés de la même couleur. Un groupe de 255 clés à couleur identique derrière chaque Dip-switch (1-3)

**Cody Universel 1/2 , Cody Universel 1/3**

Ici le groupe correspond également au Relais ( DIP 1 = Relais 1, 255 clés 1 couleur)

En cas de programmation de plusieurs clés de la même couleur dans le même groupe, laissez le dip-switch sur on et programmez les clés les unes après les autres. Repoussez le Dip sur off à la fin de la programmation.

**attention :**

**Cody Universel 1/1**

Les clés peuvent être mémorisées dans 3 groupes de 255 clés de la même couleur. Un groupe de 255 clés à couleur identique derrière chaque Dip-switch (1-3)

## Programme 2 Annulation des Clés Transpondeurs

### Annulation des clés une à une :

Poussez le DIP  
ou vous avez mémorisé  
la clé sur ON



Placez la clé  
sur le lecteur

LED clignote  
2 x long



Repoussez  
le DIP sur OFF

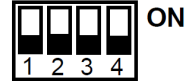

**Vous avez annulé une seule clé!**

### Annulation de toutes les clés ou un groupe de mémoire :

Poussez le DIP  
du relais au Groupe  
(1/2/3) sur ON



Poussez sur le  
bouton du Reset  
pendant > 5 sec.



Repoussez  
le DIP sur OFF

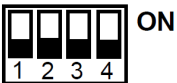

**Les clés ou le groupe mémoire entier ont été annulés!**

Emetteur



## Programme 1 Programmation des télécommandes

Branchez (hors tension) avant de commencer avec la programmation votre module récepteur.

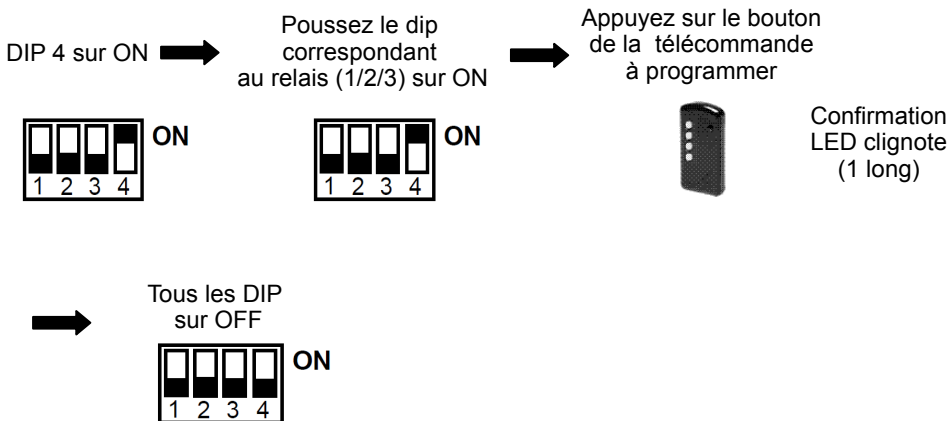

**Le bouton de l'émetteur a été programmé sur le relais choisi!**

## Programme 2 Suppression des émetteurs

Supprimer un émetteur seul :

DIP 4 sur ON

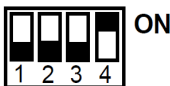

Poussez le dip  
(1/2/3)  
correspondant  
au relais sur ON

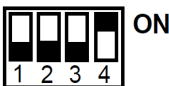

Appuyez sur le bouton  
de l'émetteur  
à supprimer pendant  
5 secondes



LED clignote  
(2 long)



Tous les DIP  
sur OFF

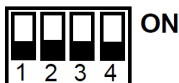

**Le bouton de l'émetteur sélectionné a été supprimé!**

Supprimer tous les émetteurs sur un relais :

DIP 4 sur ON

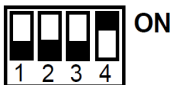

Poussez le dip  
(1/2/3)  
correspondant  
au relais sur ON

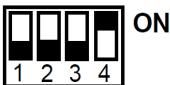

Appuyez 5 sec.  
sur le bouton Reset  
de la carte logique



Tous les dips  
sur OFF

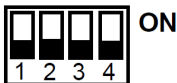

**Les émetteurs programmés  
sur la sortie relais sélectionnés sont tous supprimés!**

Reset-complète



Reset-complète

Poussez  
DIP 4 sur ON



Appuyez > 5 s.  
sur le bouton reset



Poussez  
DIP 4 sur OFF

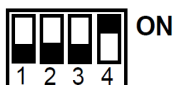

**Les réglages d'usine sont restaurés  
avec le reset-complète!**

### Réglages d'usine par défaut :

- Tous les emplacements de mémoires effacés (sauf 00)
- Code maître d'usine 1-2-3-4-5-6-7-8
- Code utilisateur d'usine 1-2-3-4 sur emplacement de mémoire 00 et relais 1
- Fonctionnement = Tiptomatic
- Temps de Tiptomatic = 60 sec.
- Temps des impulsion = 1 sec.
- Temps de blocage de clavier = 20 sec.

**ATTENTION : en option**

Outil Cody service universel

Avec l'outil de service, vous pouvez facilement faire des changements de programmation. Toutes les actions sont confortablement affichées sur un écran LCD. Vous avez également la possibilité de supprimer un à un des émetteurs ou clés transpondeurs en entrant son numéro de mémoire.

Les clés transpondeurs, les émetteurs ou codes utilisateurs validés s'affichent sur votre écran.

**Code article 500.STU0.00**



## Beschrijving van het apparaat

De CODY Universeel bestaat uit een besturingseenheid en een toetsenbord. Beide worden met elkaar verbonden door een eenvoudige 2-aderige kabel, een stekker is niet nodig. De programmering van de CODY Universeel gebeurt door middel van het toetsenbord met behulp van de masterkode. Met de CODY Universeel 1/2 & 1/3 heeft u de mogelijkheid om 2 of 3 garagedeuren te besturen. U kunt de 50 verschillende passeerkodes over de 2(3) relais verdelen en direkt aan de deuraandrijving toewijzen.

### **Masterkode:**

De masterkode bestaat uit een 8-cijferige kode die men nodig heeft voor het uitvoeren van alle programmeerhandelingen. Pas na ingave van deze kode kunt u het apparaat volgens uw eigen voorkeuren programmeren. Van fabriekswege is de CODY Universeel standaard met de masterkode 12345678 voorgeprogrammeerd.

### **Passeerkode:**

De passeerkode is naar eigen keuze een 4 of 5-cijferige kode waarmee u de deuraandrijving kunt bedienen. U heeft de mogelijkheid om 50 verschillende passeerkodes in het geheugen op te slaan, dat betekent dat 50 verschillende personen de deuraandrijving kunnen bedienen en zodoende de deur kunnen openen of sluiten. Bent u bij de ingave van uw passeerkode niet alleen, dan kunt u een willekeurig aantal andere toetsen indrukken voordat u uw eigen passeerkode ingeeft. U voorkomt hiermee dat iemand zich uw passeerkode kan herinneren, de CODY Universeel herkent toch uw passeerkode als korrekt na het indrukken van de diverse andere toetsen. Van fabriekswege is de CODY Universeel standaard met de passeerkode 1234 op geheugen- plaats 00 voorgeprogrammeerd.



### ATTENTIE !!!

Nadat u met de functies van het apparaat vertrouwt bent geraakt programmeer dan in ieder geval uw persoonlijke mastercode en uw persoonlijke passeercode op geheugenplaats 00 in. Alleen zo is uw CODY Universeel niet meer te manipuleren.

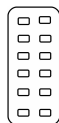

version  
Duoline

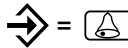
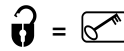

### TIPTOMATIC:

De CODY Universeel is speciaal voor garagedeur aandrijvingen voorzien van een TIPTOMATIC tijd. Deze functie maakt het u mogelijk dat u na ingave van een passeercode de garagedeuraandrijving binnen een tijdbestek van 60 seconden (tijd instelbaar) met een willekeurige toets, de toets stop uitgezonderd, kunt bedienen zonder dat u opnieuw een passeercode hoeft in te geven. Deze tijd echter kunt u voor het verstrijken van de 60 seconden beëindigen door het drukken van de toets stop.

### Blokkeerfunctie:

Als de blokkeerfunctie is geactiveerd wordt de CODY Universeel na foutieve ingave van een master- of passeercode voor 10 seconden geblokkeerd. U kunt dit herkennen aan een driedubbele pieptoon. U kunt er in de programmering voor kiezen dat na iedere foutieve ingave de blokkeertijd wordt verdubbeld totdat de juiste master- of passeercode wordt ingegeven. Het einde van de blokkeertijd wordt door een lange pieptoon aangegeven.

## Montagehandleiding

### Montage van de besturingseenheid (altijd binnenmontage):

1. Plaats een schroevendraaier in de gleuf die zich in het deksel bevindt, beweeg het heft van de schroevendraaier voorzichtig omhoog totdat het deksel openspringt.
2. Verwijder de besturingsprint, deze is slechts vast geklikt.
3. Monteer de meegeleverde kabel-wartels en de afdichtnippel in de behuizing.  
Steek de besturingsprint weer op zijn plaats, let hierbij op dat deze weer vastklikt.
4. Boor nu de bevestigingsgaten en bevestig de bevestigingsbeugel op de muur.
5. De kabel voor het toetsenbord voert u nu door de linker kabel-ingang (afdichtnippel), de kabel voor het relaiskontakt door de kabel-ingang in het midden en de kabel van de voeding door de rechter kabel-ingang. Let er vooral op dat de kabel-wartels goed zijn aangedraaid anders is een goede bescherming van het apparaat niet gegarandeerd.
6. Sluit de kabels aan op de daarvoor bestemde aansluitklemmen, e.e.a. zoals in het aansluitschema is weergegeven.

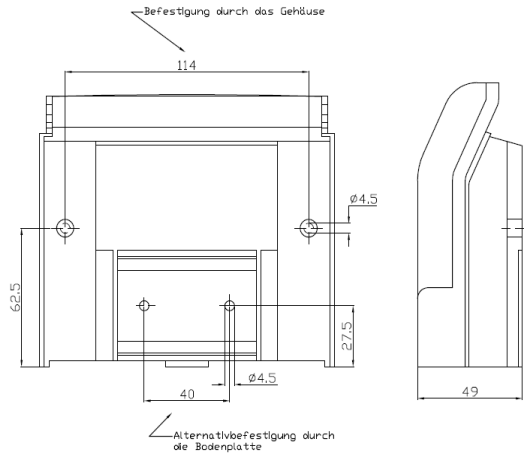
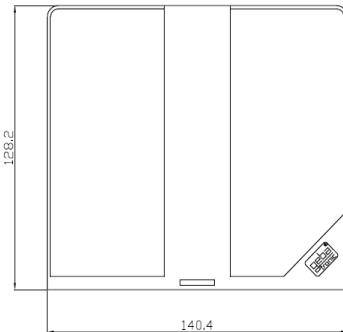
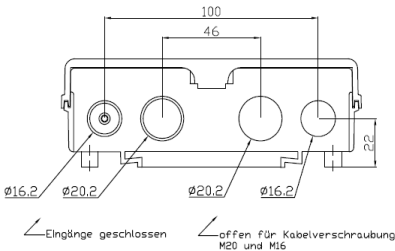

**Geba gmbh** wordt van iedere garantie verplichting en produktaansprakelijkheid ontslagen als zonder haar schriftelijke toestemming wijzigingen aan het produkt worden aangebracht en de installatie en montage in strijd is met hetgeen geba gmbh heeft aangegeven als richtlijnen. De eindverwerker van dit produkt dient erop toe te zien dat de EMV-voorschriften worden nageleefd. Installatie volgens de geldende normen van de NEN 1010 uit te voeren.

## Technische gegevens

Voedingsspanning 230 V AC 50 Hz

Uitgang 1-3 x UM Omschakelkontakt, potentiaalvrij, 8 A 250 V

Aansluitingen 1.5 mm<sup>2</sup> max.

Omgevings- temperatuur -20 °C tot +60 °C

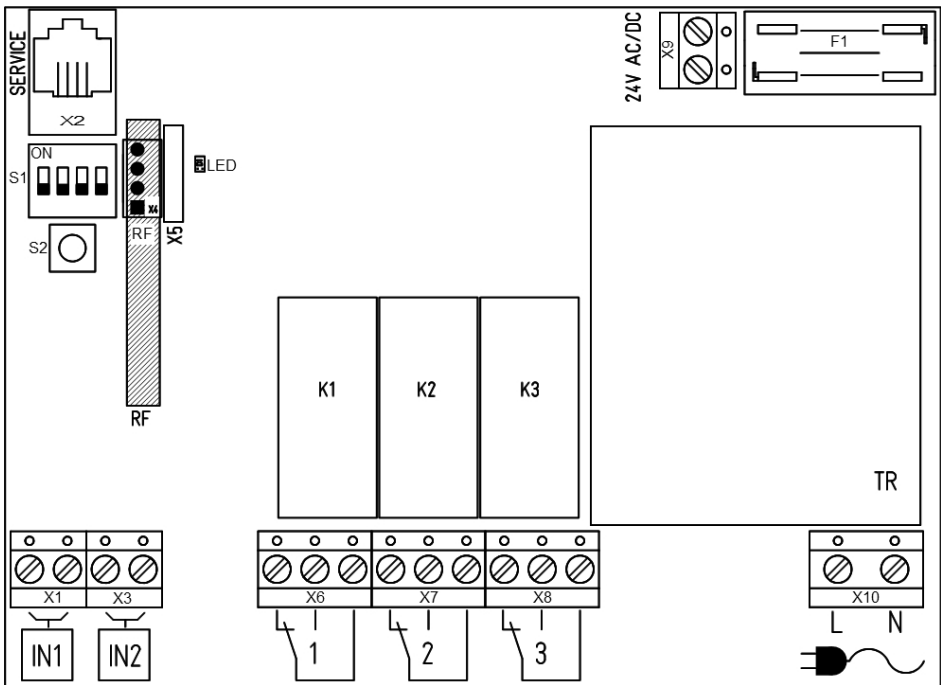

### Aansluitingsversies – omschakelkontakt potentiaalvrij



Cody Universeel 1 / 1  
Cody Universeel 1 / 2  
Cody Universeel 1 / 3

= X6  
= X6 + X7  
= X6 + X7 + X8

Voeding  
230/240VAC

— Transponder

— Cody

Dit produkt komt overeen met de normen en richtlijnen CE :  
EN 61000-6-1 08/2002  
EN 61000-6-3 08/2002  
En de zwakstroomregeling 2006/42/CE

# PROGRAMMEER INSTRUCTIE



**s.v.p. eerst lezen - dan pas programmeren !!!**

Voordat u uw CODY Universeel met uw persoonlijke kodes programmeert controleer met behulp van de door de fabriek voorgeprogrammeerde passeerkode 1234 en de sleuteltoets of het apparaat foutloos werkt.

Normaal gesproken wordt iedere programmering met behulp van uw persoonlijke masterkode uitgevoerd. Om zich de wijze van programmeren eigen te maken begint u allereerst met de ingave van een nieuwe passeerkode die de door de fabriek voorgeprogrammeerde passeerkode overschrijft. Dit vindt u onder programmapunt 2 beschreven. Daarna wijzigt u de masterkode in de door u gewenste cijfercombinatie.

**In het geval dat u bij de programmering een fout heeft gemaakt kunt u, na het drukken van de sleuteltoets, opnieuw met de programmering beginnen.**

## Programma 1 Ingave van een nieuwe masterkode

**Voorgeprogrammeerd = 1-8**

Masterkode van  
8 cijfers ingeven



Toets



Indrukken

Pieptoon  
-2 x lang-



Toets



Indrukken



nieuwe  
masterkode van 8  
cijfers ingeven



Toets



Indrukken



Pieptoon  
1 x -lang-

**De nieuwe masterkode is nu in het geheugen opgeslagen !**

## Programma 2 Ingave van een passeerkode

Fabriek passeerkode = 1-4

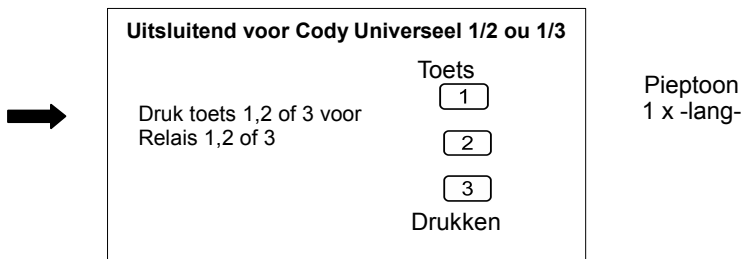
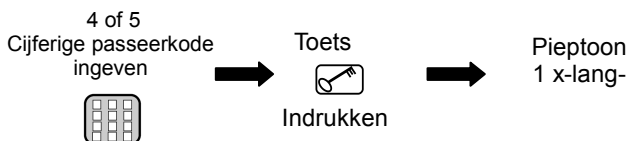
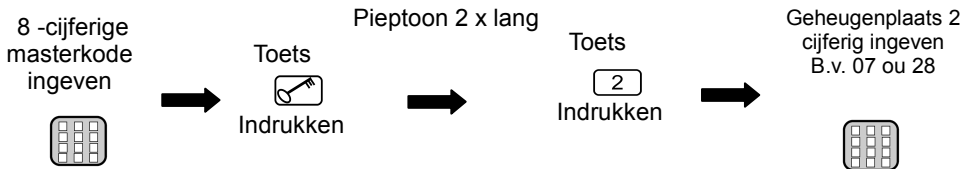

De ingegeven passeerkode is nu op de gekozen geheugenplaats opgeslagen!

Er kunnen in totaal 50 verschillende passeerkodes op de geheugenplaatsen 00 t/m 49 worden opgeslagen!

### Programma 3 Wissen van een passeercode

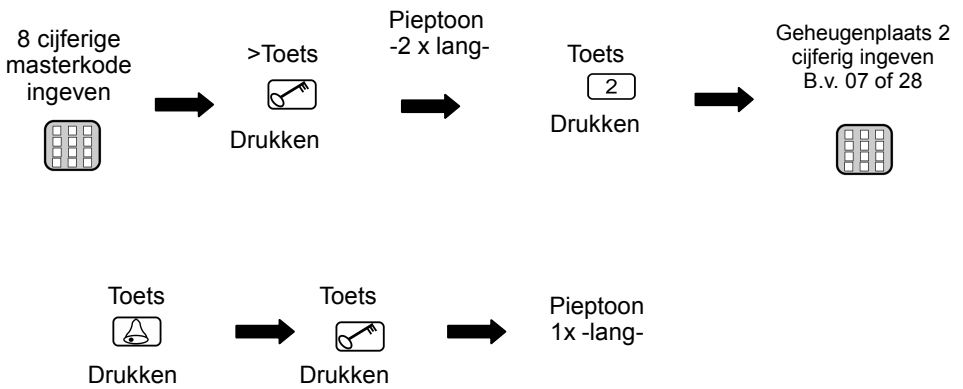

**De ingegeven geheugenplaats is nu gewist!**

## Programma 4 Schakeltijd van het relais

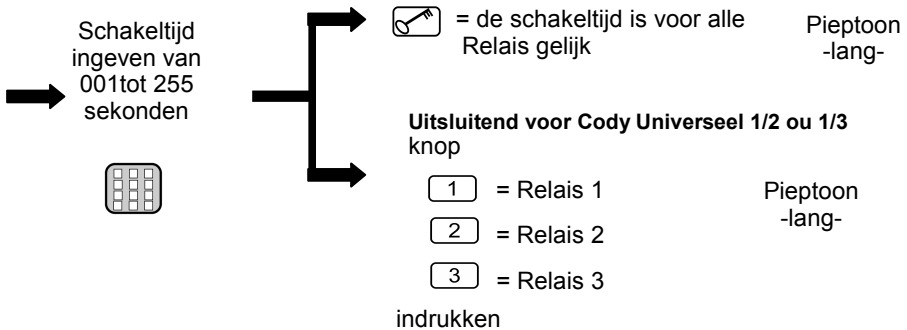
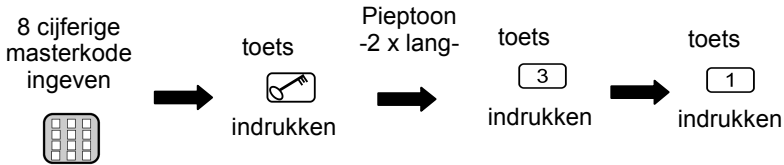

**De schakeltijd van het uitgekozen relais is nu opgeslagen!**

## Programma 5 Tiptomatic tijd veranderen

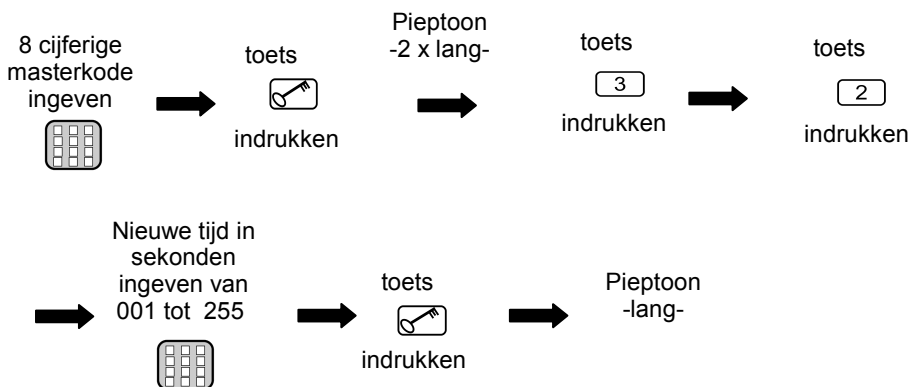

**De nieuwe tiptomatictijd is nu opgeslagen!**

Deze tijd is voor alle relais gelijk.



## Programma 6 Blokkeerfunctie veranderen

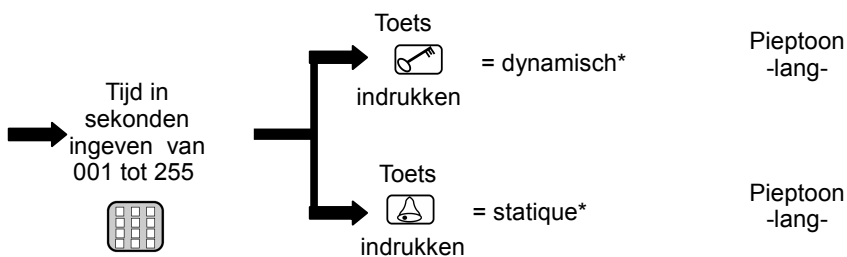
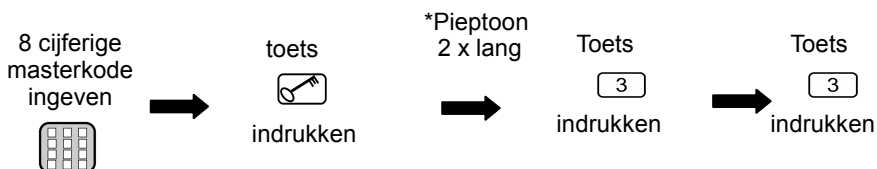

### \*Blokkeerfunctie :

**dynamisch** = na elke verkeerde code wordt de blokkeertijd met 10 seconden verlengt tot maximale. 255 sek.

**statique** = na elke verkeerde code blokkeert het toetsenbord voor de geprogrammeerde tijd (met de tijd op 000 = geen blokkeerfunctie)

## Programma 7 Relaisfunctie wijzigen

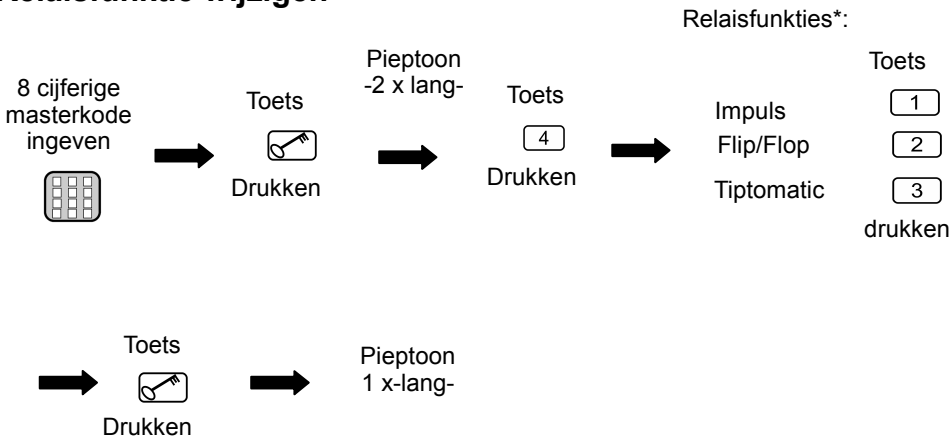

### \*Functies:

**Impuls functie** = monoflop (fabrieksinstelling 1 sek.)

**Aan/uit functie = Flip Flop**

(1x kode korrekt: het relais sluit, 2. kode korrekt: het relais schakelt terug)

**Tiptomatic** = Na een correcte code heeft u de mogelijkheid om met een willekeurige toets, de STOPtoets uitgezonderd, u garagedeur aandrijving te besturen. De tijd (voorgeprogrammeerd 60 sec) is instelbaar. U kunt voor het verstrijken van de 60 seconden met de stoptoets het toetsenbord weer blokkeren.

**De functie monoflop of flip flop annuleert de tiptomaticfunctie.**

## Programma 8 Een passeercode gebruiken



**Een korrekt ingegeven passeercode is herkenbaar aan een lange pieptoon en het relais geeft een puls!**

Bent u bij de ingave van uw passeercode niet alleen, dan kunt u een willekeurig aantal andere toetsen indrukken voordat u uw eigen passeercode ingeeft. U voorkomt hiermee dat iemand zich uw passeercode kan herinneren, de CODY Universeel herkent toch uw passeercode als korrekt na het indrukken van de diverse andere toetsen. Na een foutieve code is Uw cody Universeel voor 20 sekonden geblokkeert (herkenbaar door een drie dubbele pieptoon kort). Het einde van de blokkeertijd wordt door een lange pieptoon aangegeven.

## Programma 1 Inlezen van sleutels

Schuif de DIP  
Van het Relais  
of blok\* (1/2/3)  
op ON



Sleutel  
2 cm voor de  
leeseenheden  
houden

LED knippert  
1 x



Schuif de DIP  
op OFF

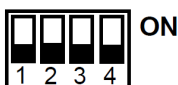

**De sleutel is nu ingelezen in het relais of het uitgekozen blok!**

**\*Voorzichtig :**

**Cody Universeel 1/1**

De sleutels kunnen worden ingelezen in 3 groepen van 255 sleutels met dezelfde kleur.  
Programmeer achter elke switch (1-3) maximale 255 sleutels met dezelfde kleur.

**Cody Universeel 1/2 , Cody Universeel 1/3**

Hier zijn blok en relaisuitgang gelijk ( DIP 1 = Relais 1, 255 sleutels 1 kleur)

Worden er meerdere sleutels met dezelfde kleur na elkaar ingelezen in het zelfde blok dan kunt U de Dip schakelaar in de on positie laten staan. Nadat U de laatste sleutel heeft ingelezen schuift U de DIP schakelaar terug in de uitgangpositie.

## Programma 2 Wissen van transponder sleutels

Sleutels een voor een wissen :

Schuif de DIP  
waarachter de sleutel is  
geprogrammeerd op ON

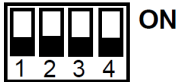

Houdt de  
sleutel voor de  
leeseenheid



LED knippert  
2 x lang



Schuif  
de DIP op OFF

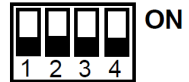

**U heeft een sleutel gewist!**

Alle sleutels of het gehele blok wissen :

Schuif de DIP  
waarachter het blok is  
geprogrammeerd op  
ON

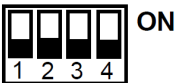

Druk op de Reset  
knop voor  
> 5  
sek.



De DIP weer op  
OFF schuiven

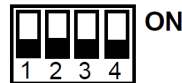

**Alle sleutels of het hele blok zijn nu gewist!**

## Programma 1 Handzenders inlezen

Het ontvanger module wordt altijd spanningsvrij geïnstalleerd U moet de stroomtoevoer onderbreken.

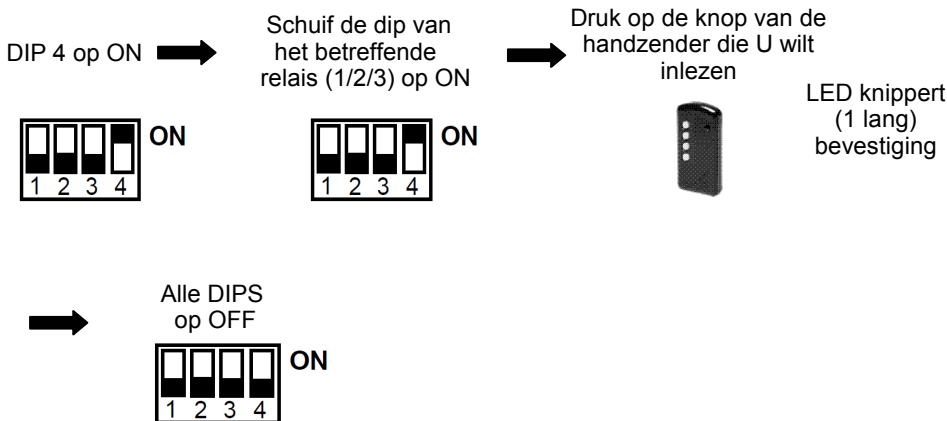

**De knop van de handzender is nu ingelezen in het relais!**

## Programma 2 Wissen van handzenders

Een handzender wissen :

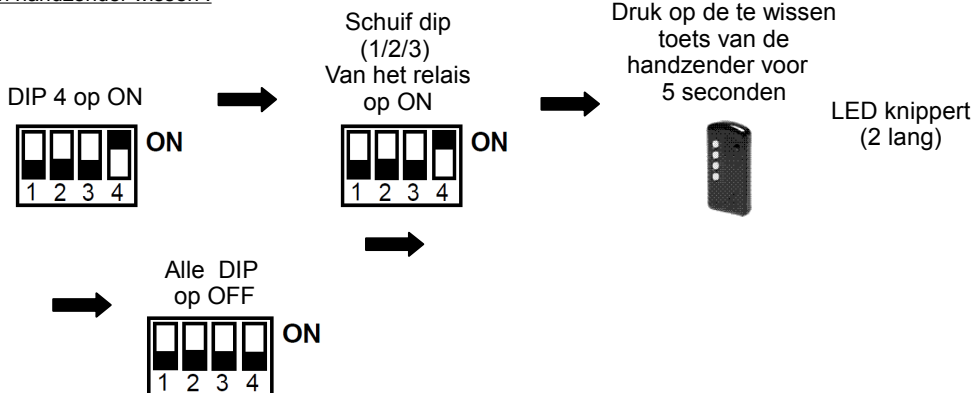

**De toets van de handzender is gewist!**

Alle handzenders van een relais wissen :

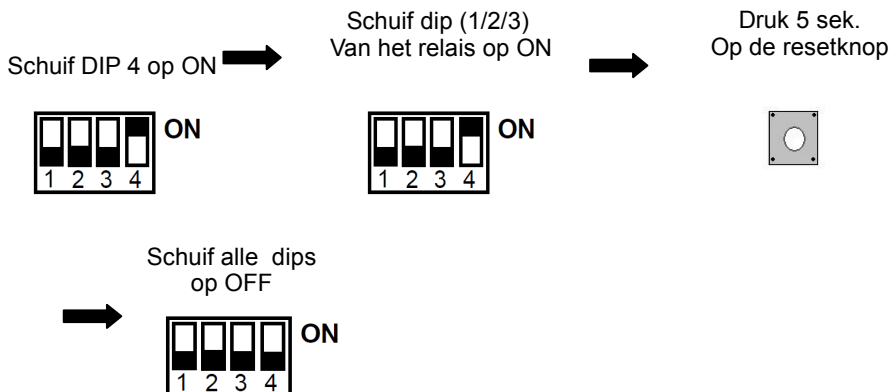

**Alle handzenders van de uitgekozen relaisuitgang zijn gewist!**

## Generale Reset

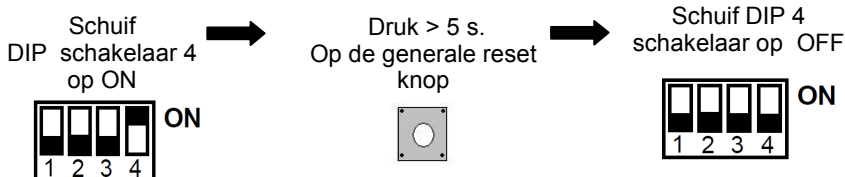

**De fabrieksmatig voorgeprogrammeerde toestand  
is weer hersteld !**

### **Voorgeprogrammeerde waarden :**

- Alle geheugenplaatsen leeg behalve 00
- Masterkode 1-2-3-4-5-6-7-8
- Passeerkode 1-2-3-4 op geheugenplaats 00 en relais 1
- Functie = Tiptomatic
- Tijdsbestek van de Tiptomatic = 60 sek.
- Schakeltijd = 1 sek.
- Blokkeertijd van het toetsenbord = 20 sek.



**ATTENTIE : op aanvraag**

Cody Universeel service display

Met dit apparaat kunt u gemakkelijk programma veranderingen uitvoeren. De verschillenden stappen kunt u gemakkelijk aflezen op de LCD display. U kunt hiermee ook gemakkelijk koden, handzenders en transponder sleutels wissen uit het geheugen.

De koden, transponder sleutel of handzender die wordt gebruikt voor de bediening is zichtbaar op de display.

**Artikelnr. 500.STU0.00**





## Descripción

El Cody Universal está compuesto de una unidad lógica que necesita un elemento de control. Ambas unidades se conectan mediante un cable bifilar sin necesidad de conexiones especiales. El Cody Universal se programa usando un teclado con la ayuda del Mastercode. Con el Cody Universal 1/2 y 1/3 usted tiene la posibilidad de accionar dos o tres puertas con sólo una unidad lógica. Usted puede programar los diferentes elementos para accionar cada puerta conforme a sus necesidades.

### **Mastercode:**

El Mastercode es un código numérico compuesto por ocho cifras que se utiliza para los procesos de programación del aparato. Para iniciar la programación, en primer lugar, se necesita introducir este código. El Cody Universal está programado de fábrica con el Mastercode 12345678.

### **Código de acceso:**

El código de acceso es un código numérico de 4 ó 5 cifras que le permitirá accionar su puerta. Tiene capacidad de almacenar hasta 50 usuarios diferentes. Antes de introducir el código de acceso usted puede pulsar tantas teclas como quiera. De esta forma en caso de no estar solo al introducir el código puede evitar que memoricen el código de acceso al verle pulsarlo en el teclado.

Dese cuenta de que el código de acceso almacenado en la posición de memoria 00 para el relé 1 es 1234. Este es el código de acceso por defecto y quedará activo en caso de reiniciar el sistema.

### Atención

**Cuando usted se haya familiarizado con las funciones del aparato, programe su propio Mastercode, con el cual usted podrá sobreimprimir el código de acceso por defecto y programar nuevos códigos de acceso. De esta manera el sistema estará protegido contra posibles manipulaciones.**

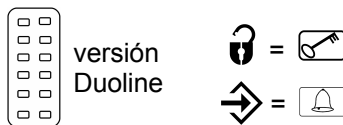

### TIPTOMATIC:

El Cody Universal está equipado para puertas de garaje con el modo de funcionamiento TIPTOMATIC. Esta función le permitirá que sin necesidad de pulsar un nuevo código de acceso, usted pueda parar y accionar la puerta durante 60 segundos (regulable) con cualquier pulsador, excepto el de  , mediante dicho pulsador usted podrá interrumpir esta función antes de finalizar los 60 segundos.

### Función de bloqueo:

Si la función de bloqueo está activada, el Cody Universal se bloqueará automáticamente durante veinte segundos después de pulsar un código de acceso falso, (este bloqueo se reconocerá por un triple pitido). El Cody Universal también se puede programar de manera que se aumente el tiempo de bloqueo al pulsar un código de acceso falso, esto sucederá hasta que se pulse el código correcto o el código máster. El fin del tiempo de bloqueo se reconocerá mediante un largo pitido.

## Instrucciones

### Montaje del Cody Universal (En el interior):

1. Con la ayuda de un destornillador abra la tapa de la unidad.
2. Saque la placa lógica (está sólo sujeta con las grapas, no atornillada)
3. Monte los prenestopos para los cables conforme el montaje que desee. Fije la placa lógica de nuevo mediante presión, debe quedar sujeta con las grapas.
4. Taladre los agujeros en la pared y atornille el estribo de fijación situado en la parte de detrás de la unidad.
5. El cable para el teclado o elemento de control se debe pasar por el prensaestopos de la izquierda, el de alimentación por el de la derecha. Tenga en cuenta que los prensaestopos garantizan el aislamiento de la placa lógica, asegúrese del correcto montaje
6. Conecte los elementos y la alimentación a los bornes adecuados.

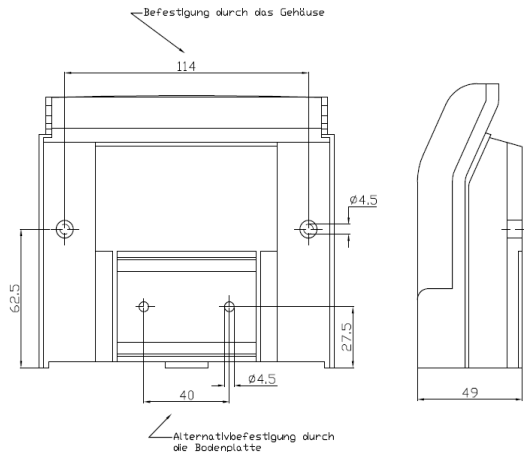
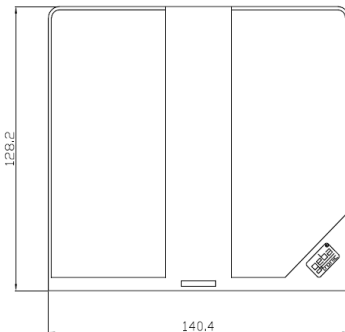
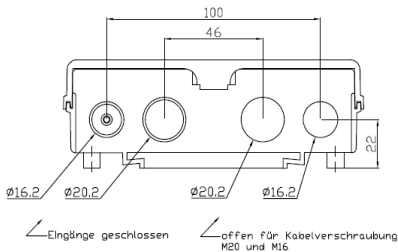

**geba GmbH** no concede garantía ni se hace responsable de los productos a los que sin nuestro consentimiento les fueran efectuadas modificaciones estructurales. La garantía no cubre los daños ocasionados debido a una instalación inadecuada en contra de nuestras recomendaciones de montaje. El instalador debe tener en cuenta que se cumplan los reglamentos EMV y locales.

## Datos técnicos

Alimentación: 20-28V AC/DC, 230-240 V AC  
 Capacidad del relé: 250V AC 5A  
 Conexión: 1.5 mm<sup>2</sup> max.  
 Temperatura de trabajo: -20 °C hasta +60 °C

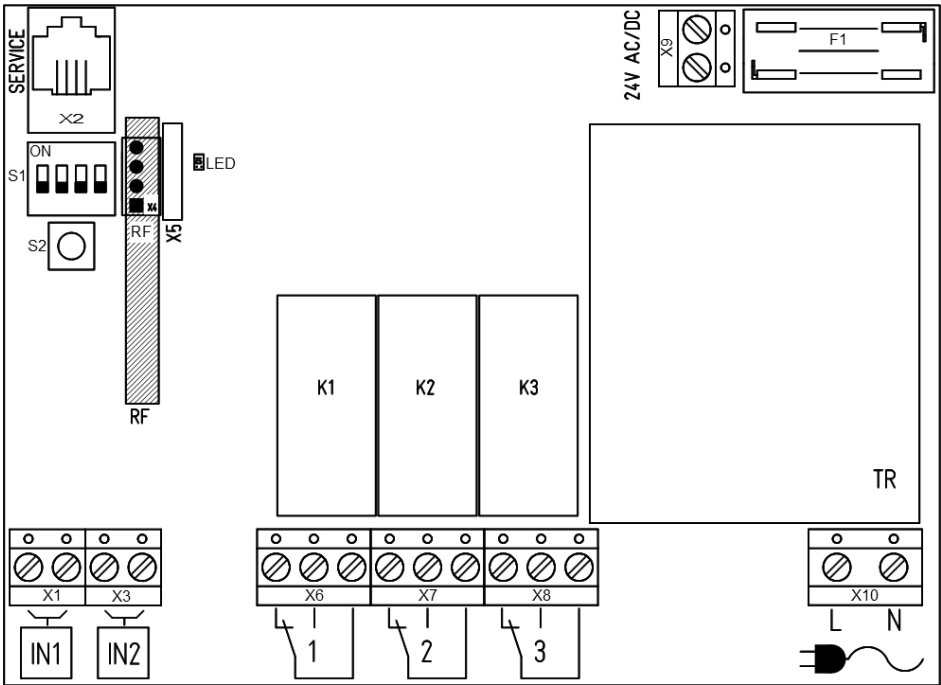

### Instalación – Salida libre de tensión

Cody Universal 1 / 1

= X6

Cody Universal 1 / 2

= X6 + X7

Cody Universal 1 / 3

= X6 + X7 + X8

Red  
230/240VAC

— Lector de Llaves  
sin contacto

— Teclado

Este producto cumple las normativas:  
 Directiva EC de Compatibilidad Electromagnética  
 EN 61000-6-1 08/2002  
 EN 61000-6-3 08/2002  
 Directiva Europea 2006/42/EC

## Instrucciones de Programación

**Por favor – lea las instrucciones antes de comenzar la programación**

Antes de personalizar su Cody Universal compruebe por favor que funciona correctamente con el código de acceso por defecto 1234.

Para programar nuevos códigos de acceso será necesario utilizar el Mastercode. Para que le sea mas sencillo, comience por programar un nuevo código de acceso que sustituya el código 1234 en la posición 00 con el que el sistema viene programado de fábrica.

Una vez esté familiarizado con la programación podrá cambiar el Mastercode. Encontrará las instrucciones para ese cambio en el punto Programa 1.

### ATENCIÓN

En caso de producirse un error durante la programación deberá pulsar la tecla de la llave para poder comenzar de nuevo el proceso.

## Programa 1 Programar un nuevo Mastercode

Programado por defecto = 1-8

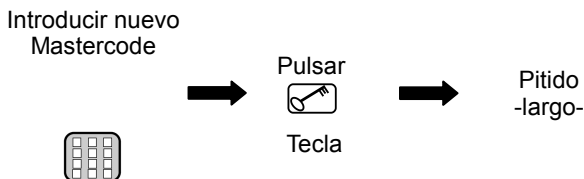
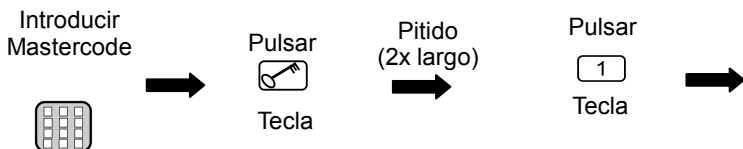

**El nuevo Mastercode está ahora programado**

## Programa 2 Programar un nuevo código de acceso

Código por defecto = 1-4

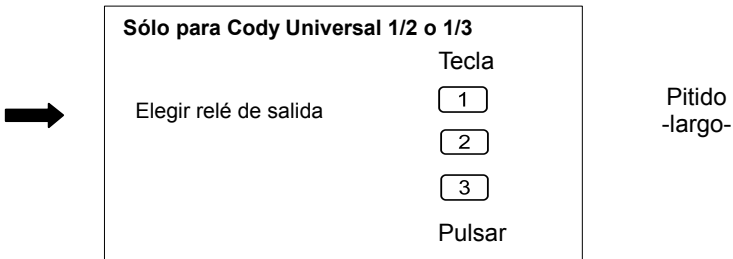
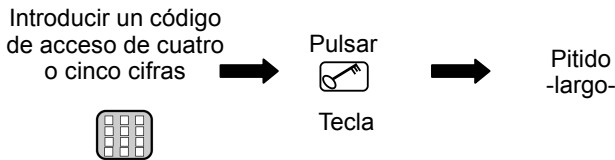
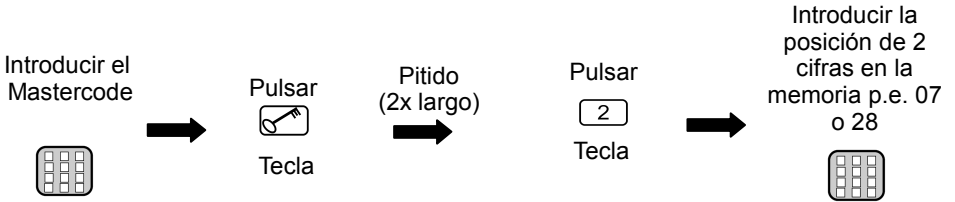

**El nuevo código de acceso está programado.**

**El código de acceso ha sido almacenado en una posición de memoria y para una salida de relé determinada**

**Puede programar hasta 50 diferentes códigos de acceso en las posiciones 00-49**

### Programa 3 Borrando códigos de acceso

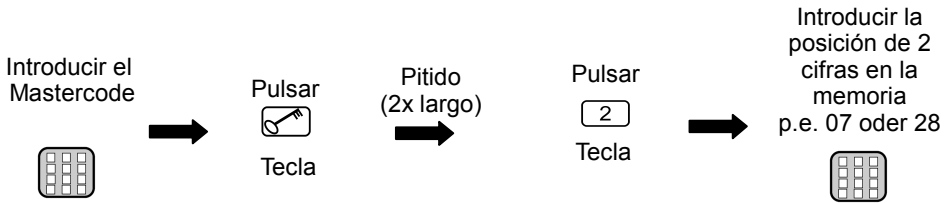

**La posición en la memoria seleccionada está ahora vacía.**



## Programa 4 Modificar el tiempo de activación del relé

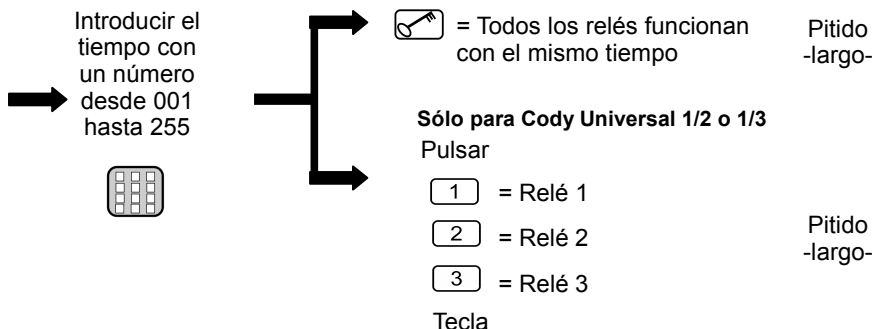
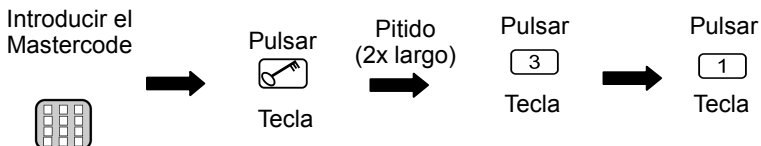

**El tiempo de activación del relé ha sido modificado**

## Programa 5 Modificar el tiempo de la función Tiptomatic

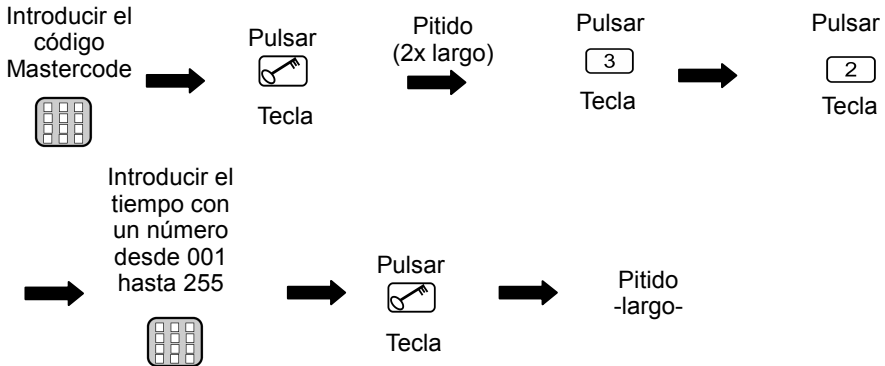

**El tiempo de la función Tiptomatic ha sido cambiado**

Este cambio es para todos los rele (por defecto 60 seg.)

## Programa 6 Modificar el tiempo de bloqueo

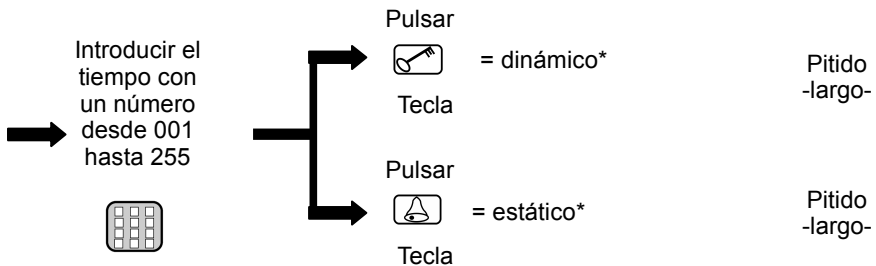
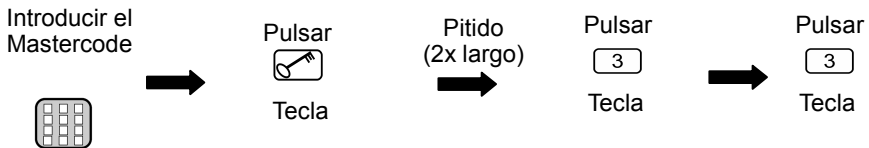

### \*Tiempo de Bloqueo:

**dinámico** = Cada vez que se introduce un código de acceso incorrecto se alarga el tiempo de bloqueo en 10 seg. (max. 255 seg)

**estático** = Cada vez que se introduce un código de acceso incorrecto el tiempo de bloqueo permanece igual (con 000 = desactivado)

**El tiempo de bloqueo ha sido modificado.**

## Programa 7 Modificar modo de funcionamiento

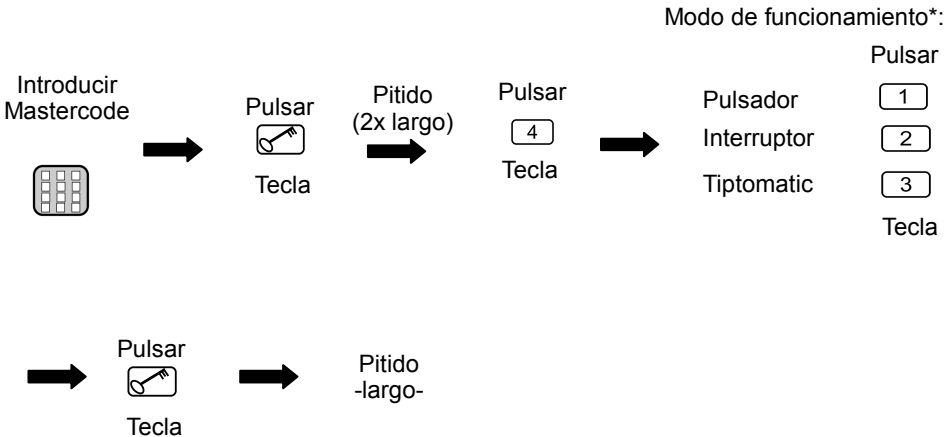

### \*Modos de funcionamiento:

**Pulsador** = Un impulso (Tiempo activación del relé 1 seg. Aprox.)

**Interruptor** = Encendido-Apagado  
(1. Pitido: Relé activado, 2. Pitido: Relé desactivado)

**Tiptomatic** = Durante el tiempo de activación de la función Tiptomatic (60 seg.) puede activar el relé con cualquier tecla (excepto ) De esta manera puede parar la puerta sin necesidad de volver a introducir el código de acceso.

## El modo de funcionamiento ha sido elegido

Si se activa la función pulsador o interruptor la función Tiptomatic queda desactivada.

## Programa 8 Introducir un Código de Acceso

Introducir los cuatro  
o cinco dígitos del  
código de acceso



Pulsar



Teclado



Pitido  
-largo-

**El código de acceso correcto debe activar el relé correspondiente.**

Antes de introducir el código de acceso correcto puede pulsar todas las teclas que desee.

En caso de introducir un código de acceso incorrecto, el sistema avisara con 3 pitidos; para poder introducir un nuevo código tendrá que esperar que finalice el tiempo de bloqueo (20 seg.)  
Al final de este tiempo de bloqueo sonará un pitido largo.

## Programa 1 Dar de alta una llave sin contacto

Poner el DIP propio del Relé a programar, bloque\*, (1/2/3) en ON



Acercar la llave al lector

LED parpadea (1x largo)



Poner el DIP en posición OFF

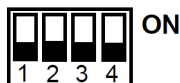

**La llave sin contacto ha sido programada en el bloque (relé) deseado.**

\*Advertencia:

### **Cody Universal 1/1**

Las llaves se almacenan en 3 Bloques de 255 llaves cada uno. Los bloques corresponden a los DIP 1,2,3.

### **Cody Universal 1/2 , Cody Universal 1/3**

En este caso cada bloque corresponde a un relé con 255 posibles llaves DIP 1 = Relé 1 y así sucesivamente.

Puede grabar más llaves para el mismo relé manteniendo el DIP en posición ON. La confirmación de la correcta programación será el mantenimiento del LED encendido por un momento. Una vez programadas todas las llaves deseadas debe devolver el DIP a la posición de inicio (=OFF).

**ATENCIÓN:**

Recomendamos el grabar en cada bloque llaves del mismo color para facilitar el uso.

El lector no debe montarse directamente en una estructura de metal.

En caso de no tener otra opción de montaje, deberá usar un separador (Art.Nr. 508.000G.00).

## Programa 2 Borrar una llave sin contacto

Borrar una llave específica:

Poner el DIP donde se grabó la llave en ON



Acercar la llave al lector



LED parpadeará (2x largos)



Poner el DIP en posición OFF

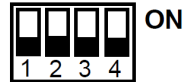

**La llave ha sido borrada**

Para borrar todas las llaves vinculadas a un relé. Bloques:

Poner el DIP propio del Relé a borrar, bloque, (1/2/3) en ON

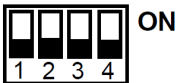

Pulsar tecla Reset en la placa lógica > 5 seg.



Poner los DIP en posición OFF

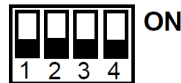

**Las llaves programadas en ese bloque (relé) han sido borradas.**

## Programa 1 Dar de alta un Mando a Distancia.

Asegúrese antes de iniciar el programa que el Funkmodul está instalado en la placa lógica.

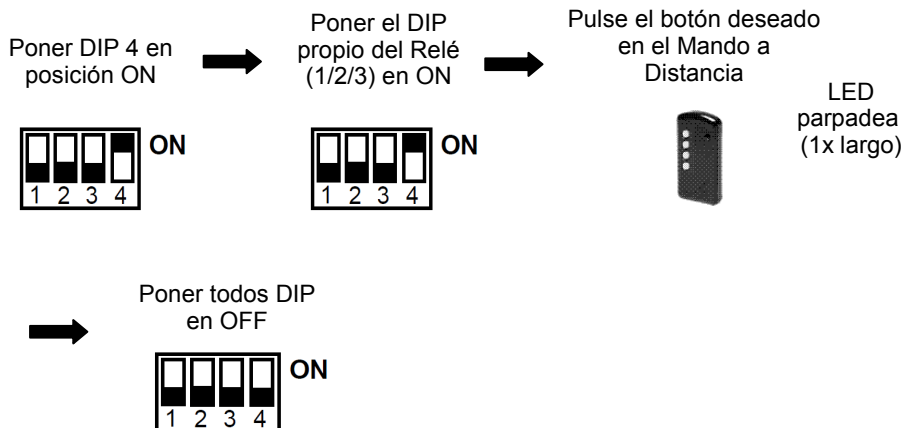

**El Mando a Distancia activa ahora el relé elegido.**



## Programa 2 Borrar un Mando a Distancia

Borrar un mando a distancia en concreto:

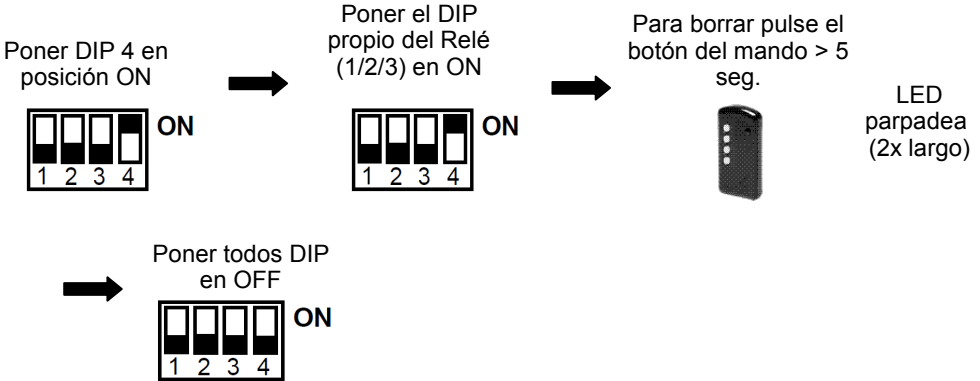

**El Mando a Distancia ha sido borrado.**

Borrar todos los mandos a distancia propios de un relé:

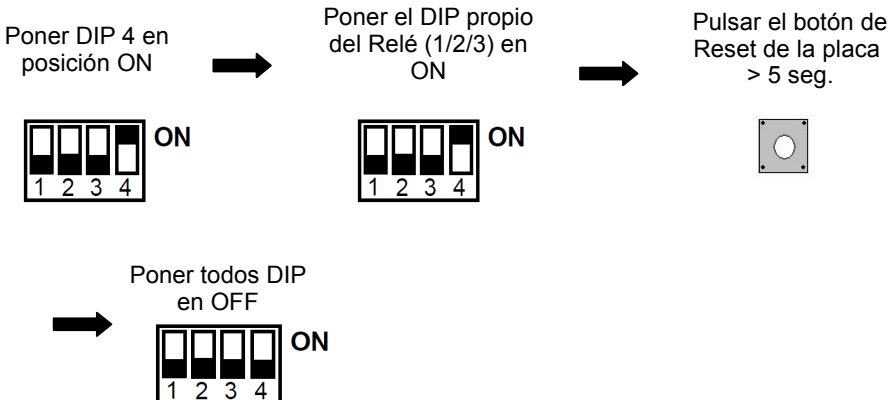

**Todos los mandos programados para accionar ese relé han sido borrados.**

## Reset General

Ponga el DIP 4 en posición ON

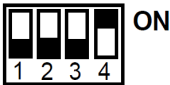

Presione > 5 seg. el botón Reset



Ponga el DIP 4 en posición OFF

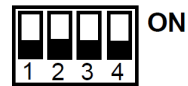

**El sistema queda con la configuración de fábrica después del General Reset**

### Configuración de fábrica (Códigos por defecto):

- Todas las posiciones en la memoria borradas (excepto 00)
- Mastercode = Los dígitos del 1 – 8
- Código de acceso posición 00 = Los dígitos del 1 – 4
- Relé 1 activo
- Modo de funcionamiento = Tiptomatic
- Tiempo de Tiptomatic = 60 seg.
- Tiempo activación del relé = 1 seg.
- Tiempo de bloqueo = 20 seg.

**ATENCIÓN: Cody Universal Service Tool OPCIONAL**

El Cody Universal Service Tool le ayudará a programar su Cody Universal. Le facilitará la programación de las diferentes posibilidades gracias a la pantalla LCD. Con esta herramienta tiene la posibilidad de programar o borrar una posición determinada, especialmente indicado para los mandos a distancia y las llaves de proximidad. Una vez introducido un Código de Acceso correcto, o activado el sistema mediante mando a distancia o llave de proximidad, en la pantalla le aparecerá la posición en la memoria de ese elemento en concreto.

**500.STU0.00**



**D**

Montage, Anschluss und Wartung des Gerätes darf nur von entsprechend geschulten Fachkräften durchgeführt werden. Hierbei sind die entsprechenden nationalen und lokalen Vorschriften zu beachten.

**GB**

Assembly, connection and maintenance of the device may only be executed by personnel trained accordingly. At this the underlying national and local regulations have to be observed.

**B/F**

Le montage, les branchements et l'entretien doivent être faits par des techniciens qualifiés en respectant les normes de sécurité nationale et locale en vigueur.

**B/NL**

De montage, aansluitingen en het onderhoud mogen alleen door geschoolde vakmensen worden uitgevoerd. De eindverwerker van dit produkt dient erop toe te zien dat de EMV-voorschriften worden nageleefd. Installatie volgens de geldende normen van de NEN 1010 uit te voeren.

**E**

El montaje, conexión y mantenimiento de esta unidad deben ser realizados sólo por personal autorizado. Las normas, reglamento y estándares locales deben ser cumplidos por el instalador de esta unidad.